

ASSEMBLY INSTRUCTIONS FOR  
CARPORT CPTCAP

# GARDENAS

---

TIMBER GARDEN CONSTRUCTIONS

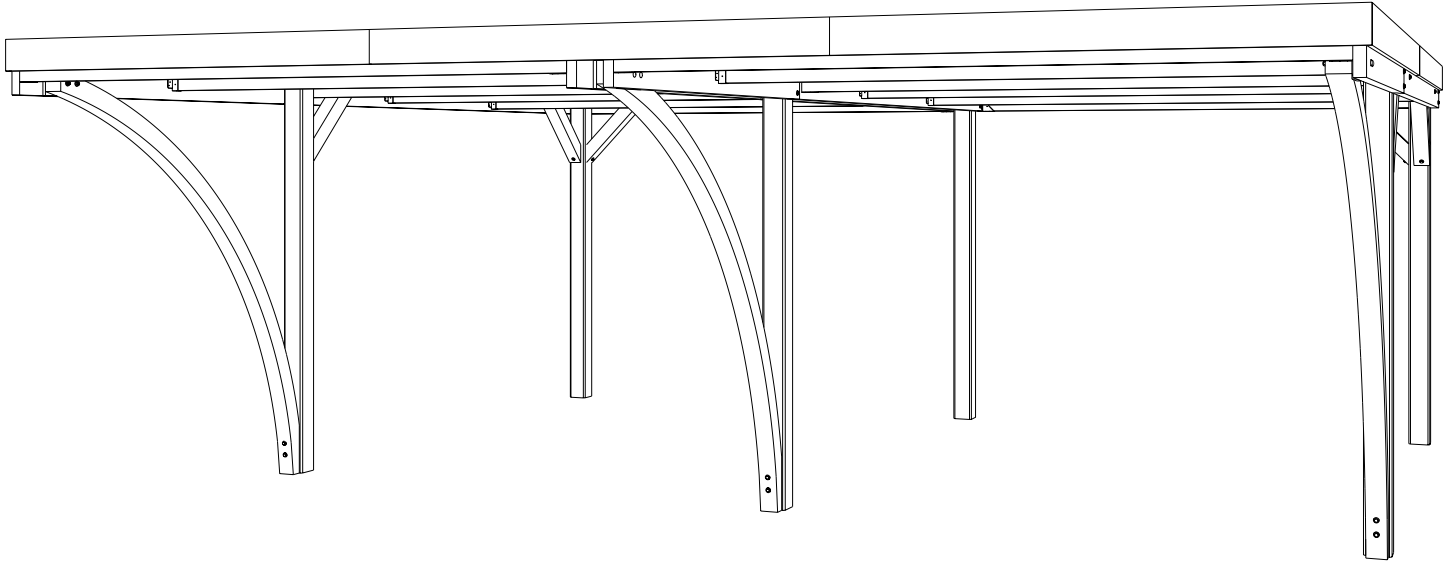

MONTAGEANLEITUNG FÜR  
CARPORT CPTCAP









Parts list  
Teileliste

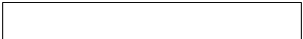

Type / Typ

**CPTCAP 594x552 Q LINE**

**CPTCAP**

Article No. / Artikel Nr.      Dimension / Abmessung      #      Function/Funktion  
A      B      C

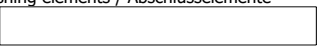
Elements for the carport framework / Elemente für das Gerüst des Carports		Article No. / Artikel Nr.	Dimension / Abmessung A      B      C	#	Function/Funktion
		S/120/120/2180IMG	2180    120    120	<b>6</b>	Post / Pfosten
		S/026/145/2815IMG	2815    145    26	<b>12</b>	Cross beam / Querträger
		S/015/118/0200IMG	200    118    15	<b>4</b>	Spacer between beam and arch / Abstandshalter zwischen Träger und Bogen
		ARCH/2150/1830IMG	2150    1830    90	<b>3</b>	Laminated arch / Leimbogen
		589901IMG	2050    145    45	<b>4</b>	Longitudinal beam front 1 notch / Längsträger 1 Aussparung vorne 22x60
		589904IMG	3460    145    45	<b>4</b>	Longitudinal beam rear 1 notch / Längsträger 1 Aussparung hinten 22x60
		589921IMG	700    90    2x45°	<b>6</b>	Mitre brace / mittlere Verstärkung

Finishing elements / Abschlusselemente		Article No. / Artikel Nr.	Dimension / Abmessung A      B      C	#	Function/Funktion
		S/019/145/2550IMG	2550    145    19	<b>2</b>	Side trim batten / Seitenzierleiste
		S/019/145/2950IMG	2950    145    19	<b>2</b>	Side trim batten / Seitenzierleiste
		S/019/145/2050IMG	2050    145    19	<b>3</b>	Front trim batten / vordere Zierleiste
		PPDPOL1ZW/2550/1000	2550    1116    28	<b>6</b>	Polyester roof sheet RAL7016 / Polyester-Dachplatte RAL7016
		PPDPOL1ZW/3050/1000	3050    1116    28	<b>6</b>	Polyester roof sheet RAL7016 / Polyester-Dachplatte RAL7016
		B/CPTGOT		<b>1</b>	Pack of hardware of fittings / Beschlagsatz

**EN:** Maintenance: Your carport has been treated against fungal decay, insects and wood rot. You have a 10-year warranty against these phenomena. The most important thing to remember is that your carport also needs moisture protection. This can reduce wood movement, including crack formation. For this we recommend our Woodlands Protective Shield, as this paint was specifically developed for our products. Specifically for pressure-treated wood we developed the color "Forest Breeze". This matches the original impregnation color as closely as possible, but other colors are also available.

**DE:** *Wartung: Ihre Carport wurde gegen Pilzbefall, Insekten und Holzfaule behandelt. Sie haben 10 Jahre Garantie gegen diese Erscheinungen. Wichtig zu beachten: Ihre Carport benötigt zusätzlichen Feuchtigkeitsschutz. Dies reduziert die Holzbewegung, einschließlich Rissbildung. Hierfür empfehlen wir unseren Woodlands Protective Shield, da diese Farbe speziell für unsere Produkte entwickelt wurde. Speziell für imprägniertes Holz entwickelten wir die Farbe „Forest Breeze“. Diese entspricht der ursprünglichen Imprägnierfarbe möglichst genau, aber auch andere Farben sind verfügbar.*

## **B/CPTCAP**

Right beam hanger - rechter Balkenträger  
(Ref = 300033)

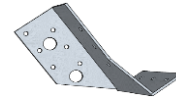

number / Anzahl

4

Left beam hanger - linker Balkenträger  
(Ref = 300034)



4

Double flange beam hanger 26 mm  
Balkenträger 26 mm mit doppeltem Flansch  
(Ref = 300036)

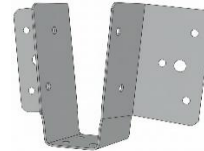

12

## **Screws - Schrauben**

25mm  
(Ref = 310018)



210

35mm  
(Ref = 310013)



55

70mm  
(Ref = 310009)



20

100mm  
(Ref = 310005)



30

Screw + cap - Schraube + Kappe (70mm)  
(Ref = 310009 & 399007)

160



## **Bolts + flat washer**

### **Bolzen + Unterlegscheibe**

8x90mm  
(Ref = 340003)



28

10x120mm  
(Ref = 340004)



6

10x160mm  
(Ref = 340011)



4

10x220mm  
(Ref = 340012)



2

24x8mm  
(Ref = 330001)



28

30x10mm  
(Ref = 330010)



12

**EN:** Congratulations on the purchase of this carport. Please take your time to thoroughly study these instructions; this will ensure you enjoy your purchase for a long time to come.

**General protection of your carport:** You have purchased a carport where the load-bearing elements are made of pressure-treated European softwood. Even though this impregnation provides a significantly longer lifespan for your product, an extra protective layer of stain or paint never hurts. This is especially true for parts that frequently come into contact with moisture. Your posts deserve extra attention here; we advise you to treat the bottom 10-20 cm of the posts extra thoroughly.

Since impregnation does not offer protection against moisture, it is quite normal for softwood posts and beams to crack due to fluctuations in moisture content. This should not alarm you; this phenomenon is completely normal, has no impact on the structural integrity of the product, and the cracks often close up again after a wetter period. If you wish to avoid this, or at least reduce it, we advise you to treat the entire carport before assembly with a product suitable for outdoor use that protects against moisture and UV radiation. Even when you saw or process parts, you should re-treat these surfaces. For this, we recommend our Woodlands Protective Shield, as this paint was developed specifically for our products. We developed our "Forest Breeze" color specifically for impregnated wood. This matches the original color of the impregnation as closely as possible, but other colors are also available.

**Safety:** It is advisable to carry out the assembly with two adults. Keep children and pets away during construction and use appropriate body protection. Never sit on the roof of your carport, even during assembly.

**Fastening to the ground:** You must provide the fastening to the ground yourself. We recommend a concrete base in combination with rust-resistant surface-mounted anchors, U-anchors with wedge bolts (on concrete), or H-anchors/post spikes (in concrete). Secure the posts to the anchors with sturdy lag bolts (not included). Follow the dimension indications on the attached plan and the parts list to anchor your posts correctly.

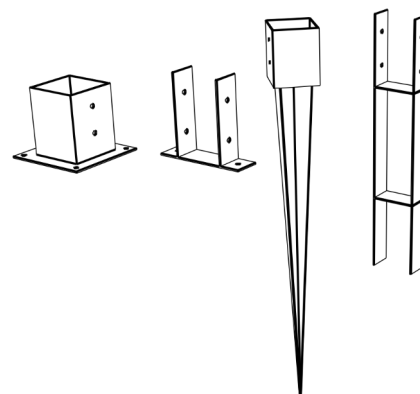

**DE:** Herzlichen Glückwunsch zum Kauf dieses Carports. Bitte nehmen Sie sich die Zeit, diese Anleitung gründlich zu studieren; so werden Sie lange Freude an Ihrem Kauf haben.

**Allgemeiner Schutz Ihres Carports:** Sie haben einen Carport erworben, dessen tragende Elemente aus kesseldruckimprägniertem europäischem Nadelholz gefertigt sind. Auch wenn diese Imprägnierung die Lebensdauer Ihres Produkts erheblich verlängert, kann eine zusätzliche Schutzschicht aus Lasur oder Farbe nie schaden. Dies gilt insbesondere für Teile, die häufig mit Feuchtigkeit in Kontakt kommen. Ihre Pfosten verdienen hierbei besondere Aufmerksamkeit; wir empfehlen Ihnen, die untersten 10-20 cm der Pfosten besonders gründlich zu behandeln.

Da die Imprägnierung keinen Schutz gegen Feuchtigkeit bietet, ist es völlig normal, dass Pfosten und Balken aus Nadelholz infolge von Schwankungen des Feuchtigkeitsgehalts Risse bilden. Dies muss Sie nicht beunruhigen; dieses Phänomen ist absolut normal, hat keinen Einfluss auf die Stabilität des Produkts, und die Risse ziehen sich nach einer feuchteren Periode oft wieder zusammen. Wenn Sie dies vermeiden oder zumindest verringern möchten, empfehlen wir Ihnen, den gesamten Carport vor der Montage mit einem für den Außenbereich geeigneten Produkt zu behandeln, das vor Feuchtigkeit und UV-Strahlung schützt. Auch wenn Sie Teile zusägen oder bearbeiten, sollten Sie diese Oberflächen erneut behandeln. Hierfür empfehlen wir unser Woodlands Protective Shield, da diese Farbe speziell für unsere Produkte entwickelt wurde. Speziell für imprägniertes Holz haben wir den Farbton „Forest Breeze“ entwickelt. Dieser kommt der ursprünglichen Farbe der Imprägnierung so nah wie möglich, aber auch andere Farben sind erhältlich.

**Sicherheit:** Es wird empfohlen, die Montage mit zwei Erwachsenen durchzuführen. Halten Sie Kinder und Haustiere während des Aufbaus fern und tragen Sie geeignete Schutzkleidung. Setzen Sie sich niemals auf das Dach Ihres Carports, auch nicht während der Montage.

**Befestigung am Untergrund:** Die Befestigung am Boden müssen Sie selbst vorsehen. Wir empfehlen einen Betonuntergrund in Kombination mit rostbeständigen Aufbaustützen, U-Ankern mit Bolzenankern (auf Beton) oder H-Ankern/Pfostenträgern (in Beton). Befestigen Sie die Pfosten mit stabilen Sechskant-Holzschrauben (nicht im Lieferumfang enthalten) an den Ankern. Folgen Sie den Maßangaben auf dem beigegeführten Plan und der Stückliste, um Ihre Pfosten korrekt zu verankern.

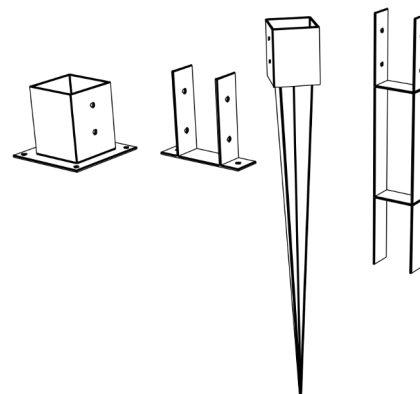

# EN: DIMENSIONS - DE: ABMESSUNGEN

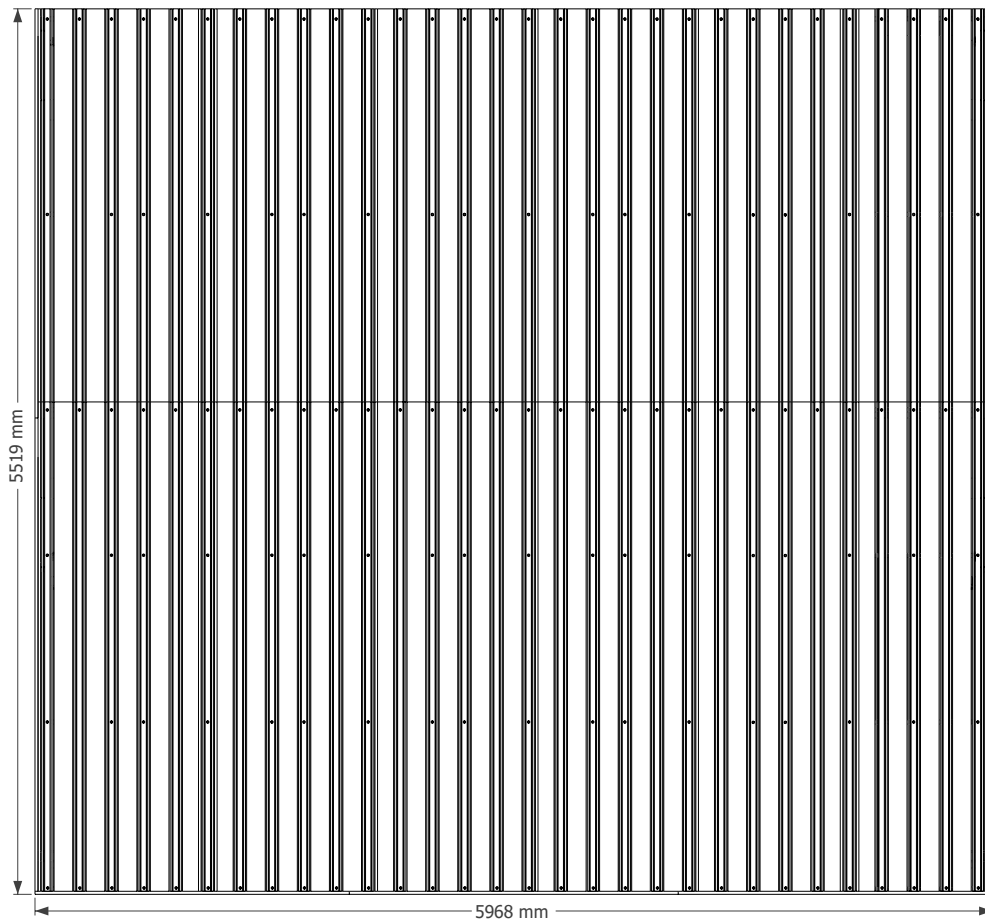
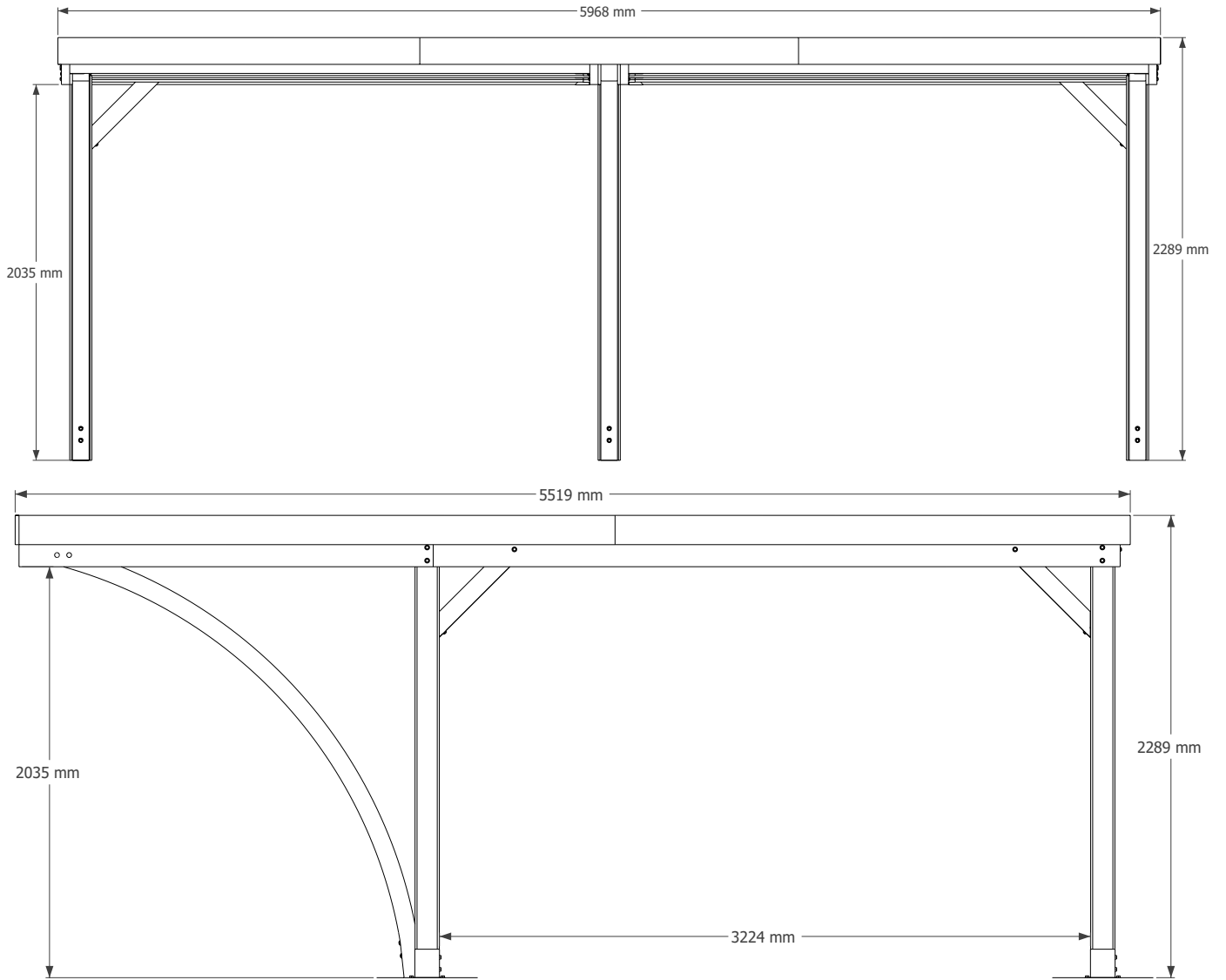



- 2. EN:** Without concreted anchors:  
 Attach the surface-mounted anchors to the posts S/120/120/2180IMG (not included).

**DE:** Ohne einbetonierte Anker:  
 Befestigen Sie die Aufschraubanker an den Pfosten S/120/120/2180IMG (nicht im Lieferumfang enthalten).

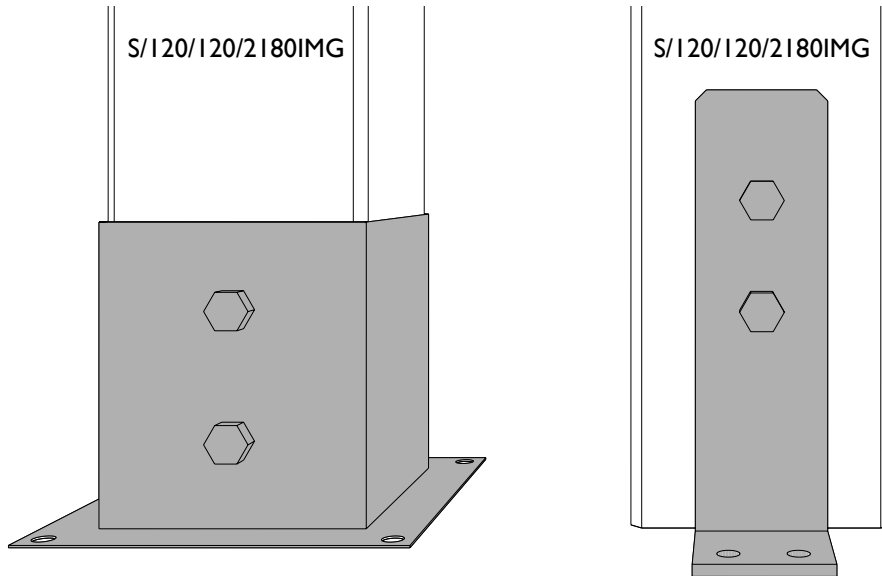

- 3. EN:** Attach a longitudinal beam 589904IMG to two posts on each side with the notch facing forward. The top of the longitudinal beam must be flush with the top of the post. At the rear, the longitudinal beam protrudes 228 mm past the post. Place the assembly upright in the middle position according to the plan in point 1, with the notch of the mounted longitudinal beams facing forward, and fix it to the substrate (fixing materials not included). If the substrate is not level, you can optionally mount the longitudinal beams higher on the post to ensure they are perfectly horizontal. However, never mount them lower!

**DE:** Befestigen Sie an zwei Pfosten auf jeder Seite einen Längsbalken 589904IMG mit der Einkerbung nach vorne gerichtet. Die Oberkante des Längsbalkens muss bündig mit der Oberkante des Pfostens abschließen. An der Rückseite ragt der Längsbalken 228 mm über den Pfosten hinaus. Stellen Sie die Konstruktion aufrecht an der mittleren Position gemäß dem Plan unter Punkt 1 auf, wobei die Einkerbung der montierten Längsbalken nach vorne zeigt, und befestigen Sie diese am Untergrund (Befestigungsmaterialien nicht im Lieferumfang enthalten). Sollte der Untergrund nicht eben sein, können Sie die Längsbalken eventuell höher am Pfosten montieren, um diese dennoch perfekt waagrecht auszurichten. Montieren Sie diese jedoch niemals niedriger!

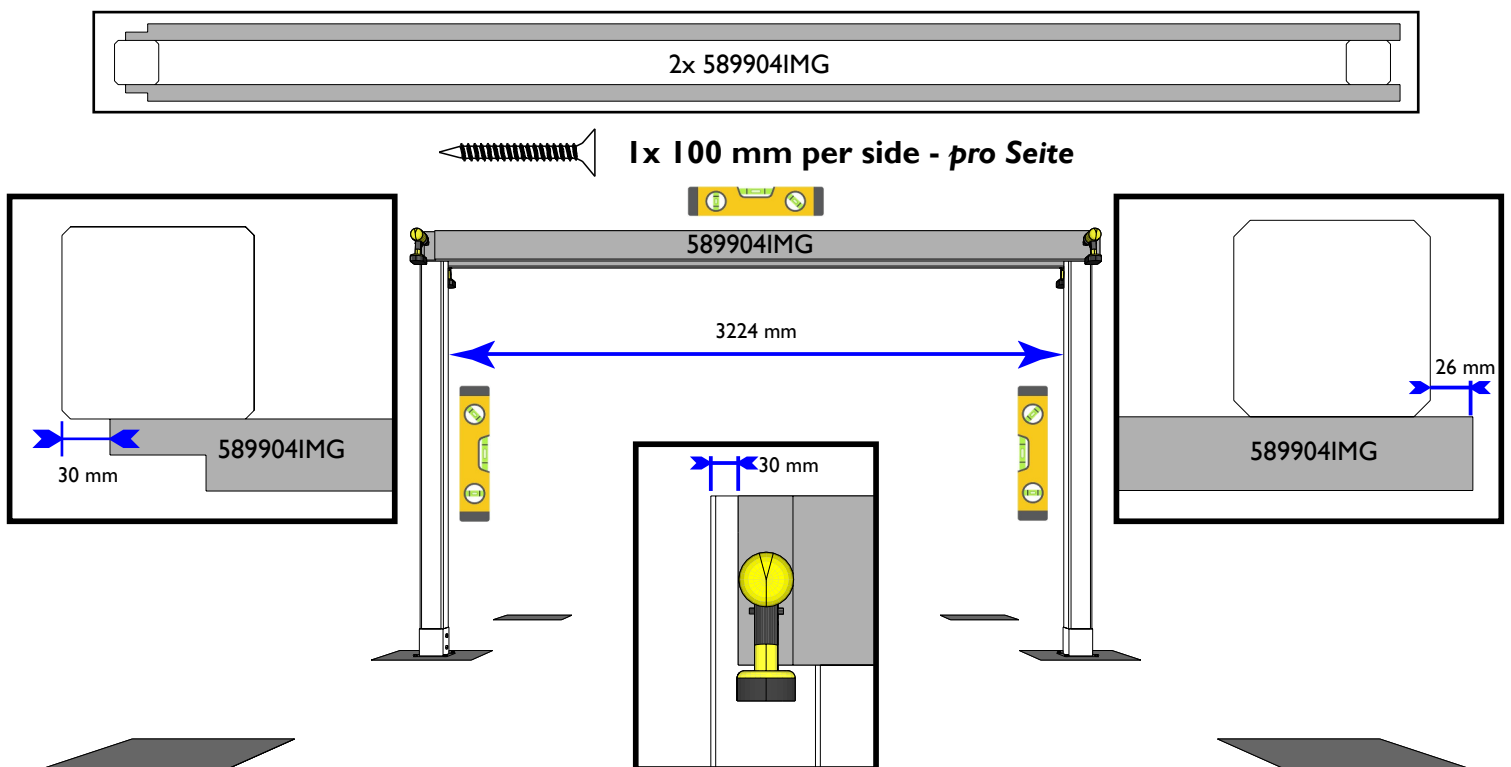

- 4. EN:** Mount a half joist hanger 300033 on the left side of a cross beam S/026/145/2980IMG and a half joist hanger 300034 on the right side of another cross beam. Mount the cross beams with the joist hangers onto the longitudinal beams at the rear. The top of the cross beam must be flush with the top of the longitudinal beam. Use 4 screws of 70 mm to attach the cross beams to the posts.

**DE:** Montieren Sie an der linken Seite eines Querbalkens S/026/145/2980IMG einen halben Balkenschuh 300033 und an einem anderen Querbalken auf der rechten Seite einen halben Balkenschuh 300034. Montieren Sie die Querbalken mit den Balkenschuhen hinten auf den Längsbalken.

Der Querbalken schließt an der Oberseite bündig mit der Oberkante des Längsbalkens ab. Verwenden Sie 4 Schrauben à 70 mm, um die Querbalken an den Pfosten zu befestigen.

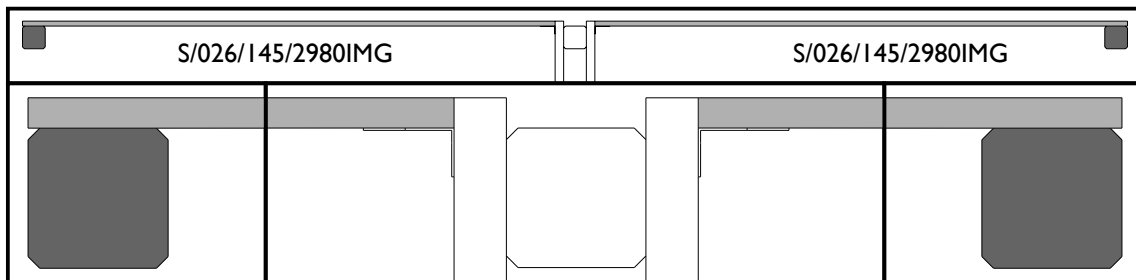
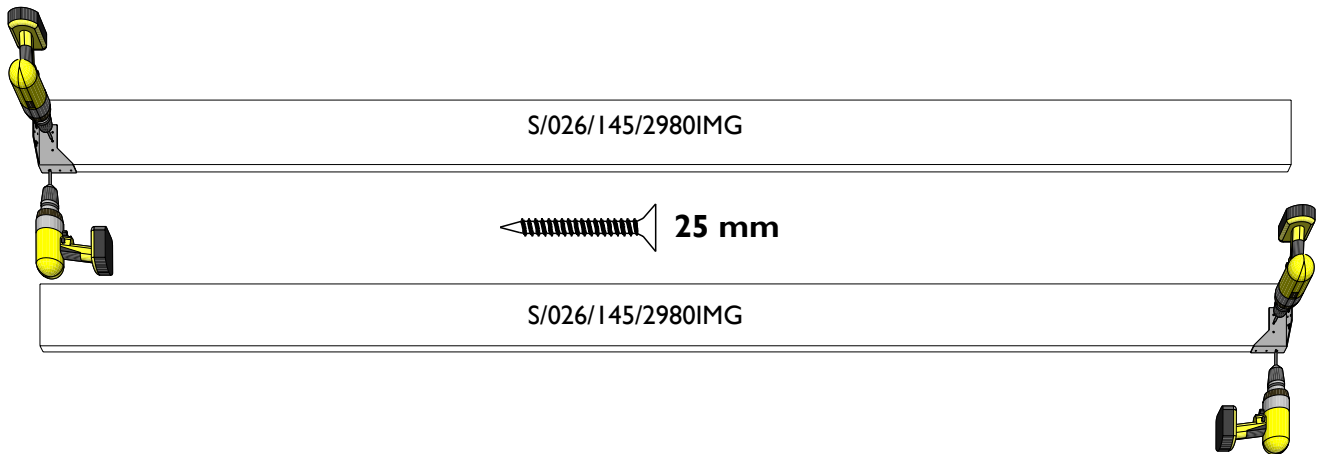

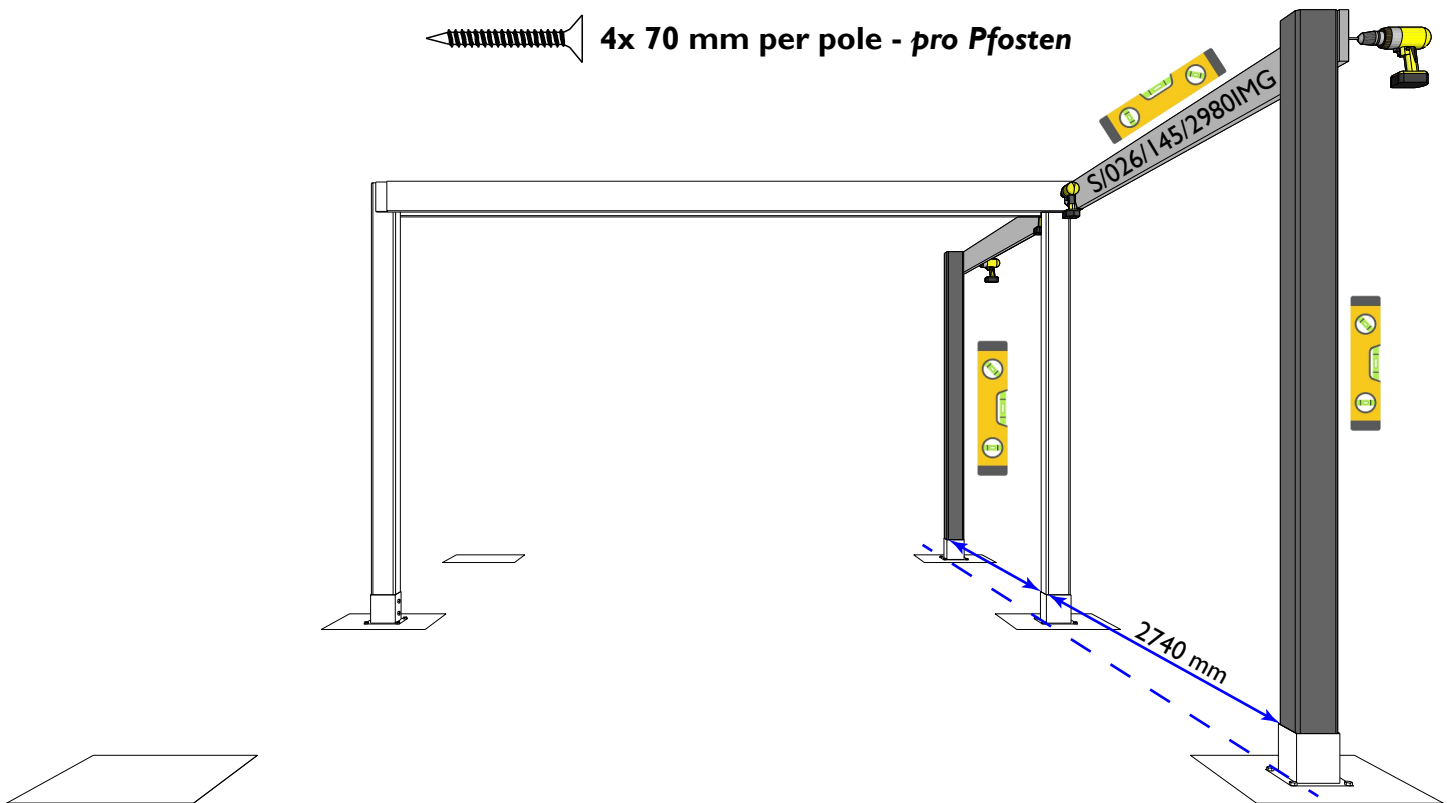

4x 70 mm per pole - pro Pfosten

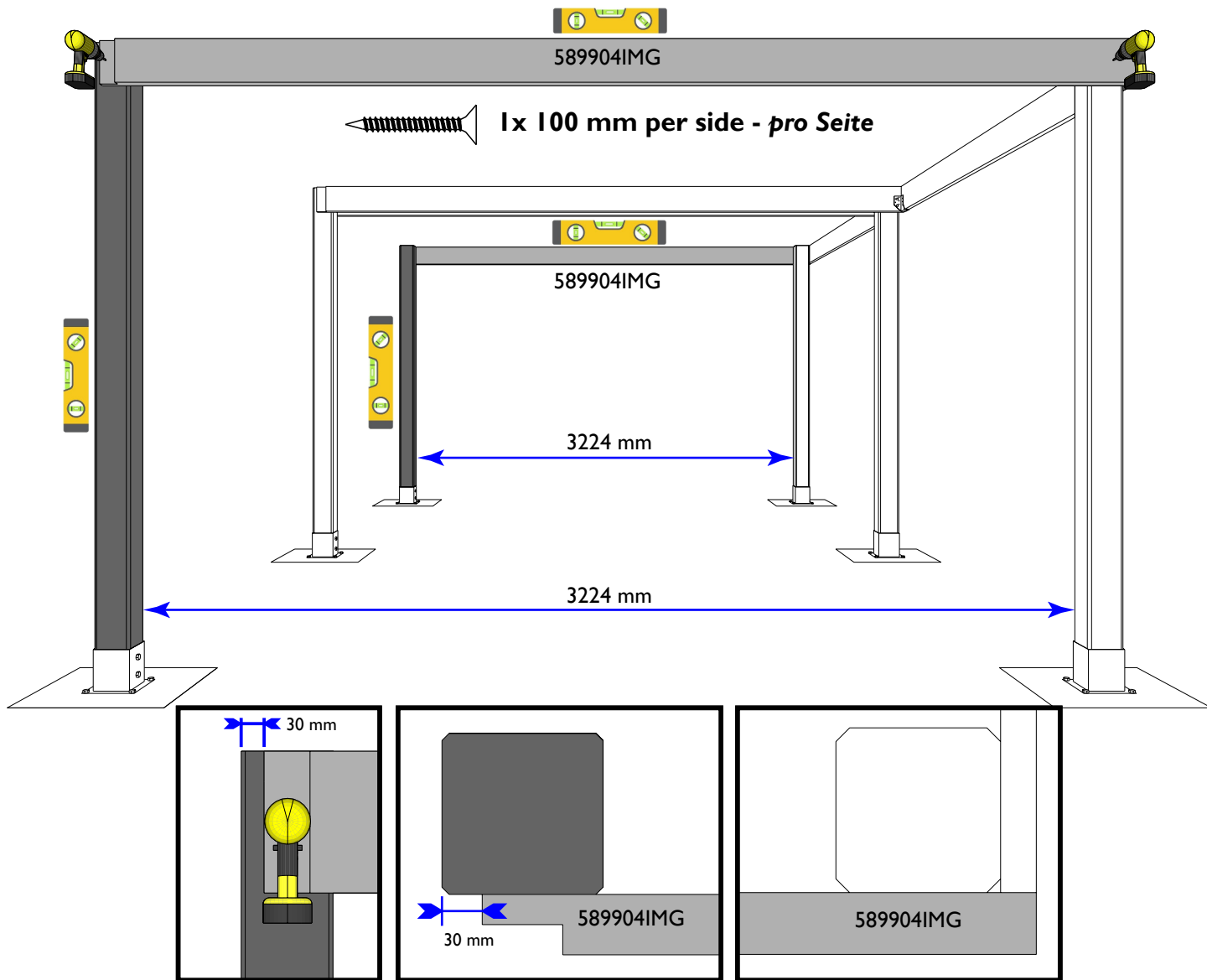

- 5. EN:** Place the front posts and connect them to the rear posts using a longitudinal beam (589904IMG). The side with the notch is placed against the middle post; 30 mm of the front post remains visible. The other side is flush with the back of the rear cross beam. At the top, the longitudinal beam is flush with the top of the posts. If the ground is not level, you can optionally mount the longitudinal beams higher on the post to ensure they are perfectly horizontal. However, never mount them lower! Do not secure the posts to the ground yet.

**DE:** Stellen Sie die vorderen Pfosten auf und verbinden Sie diese mit den hinteren Pfosten mittels eines Längsbalkens (589904IMG). Die Seite mit der Einkerbung wird gegen den mittleren Pfosten gesetzt; 30 mm des vorderen Pfostens bleiben sichtbar. Die andere Seite schließt bündig mit der Rückseite des hinteren Querbalkens ab. An der Oberseite schließt der Längsbalken bündig mit der Oberkante der Pfosten ab. Sollte der Untergrund nicht eben sein, können Sie die Längsbalken eventuell höher am Pfosten montieren, um diese dennoch perfekt waagrecht auszurichten. Montieren Sie diese jedoch niemals niedriger! Befestigen Sie die Pfosten noch nicht am Untergrund.



**EN:** Do not worry about the stability of the structure at this moment; you will later further secure everything with lag bolts and miter reinforcements. 

**DE:** Machen Sie sich momentan keine Sorgen um die Stabilität der gesamten Konstruktion; später werden Sie alles mit Sechskant-Holzschrauben und Gehrungsverstärkungen zusätzlich fixieren.

6. **EN:** Mount a half joist hanger 300033 on the left side of a cross beam S/026/145/2980IMG and a half joist hanger 300034 on the right side of another cross beam. Mount the cross beams with the joist hangers at the front between the longitudinal beams. The cross beam protrudes 37 mm above the longitudinal beam. Use 4 screws of 70 mm to attach the cross beams to the posts.

**DE:** Montieren Sie an der linken Seite eines Querbalkens S/026/145/2980IMG einen halben Balkenschuh 300033 und an einem anderen Querbalken auf der rechten Seite einen halben Balkenschuh 300034. Montieren Sie die Querbalken mit den Balkenschuhen vorne zwischen den Längsbalken. Der Querbalken ragt 37 mm über den Längsbalken hinaus. Verwenden Sie 4 Schrauben à 70 mm, um die Querbalken an den Pfosten zu befestigen.

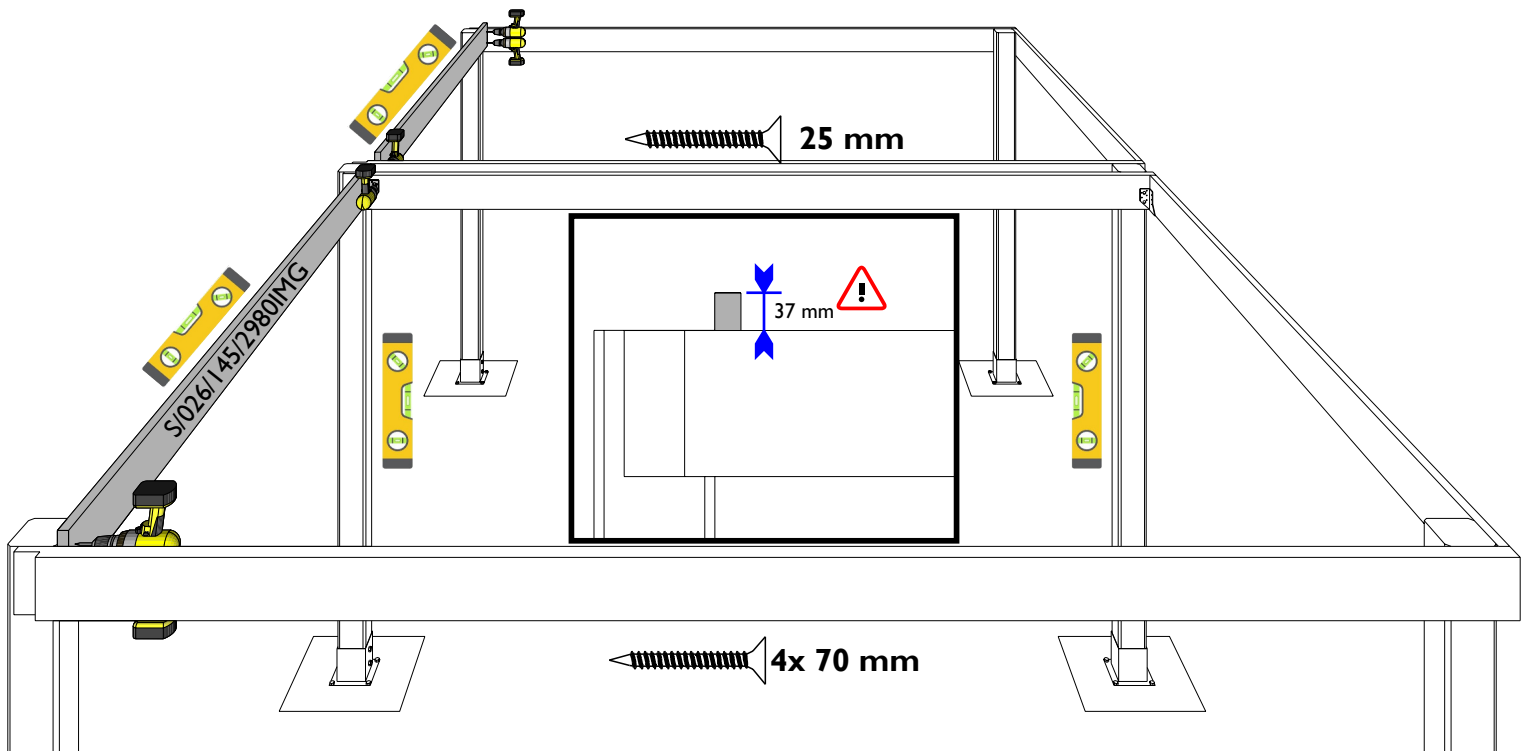
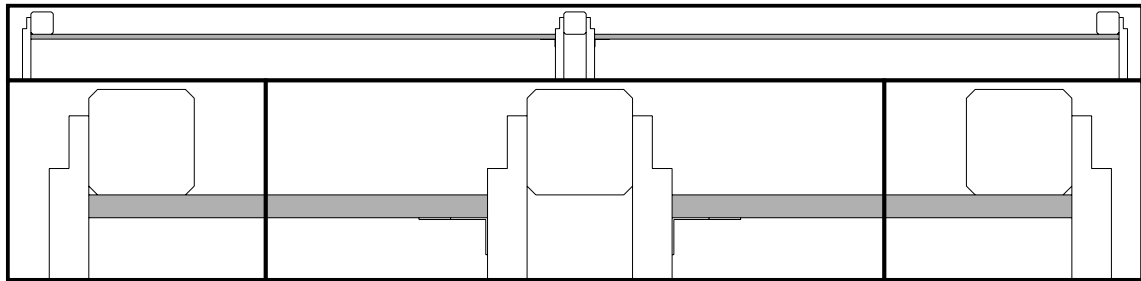
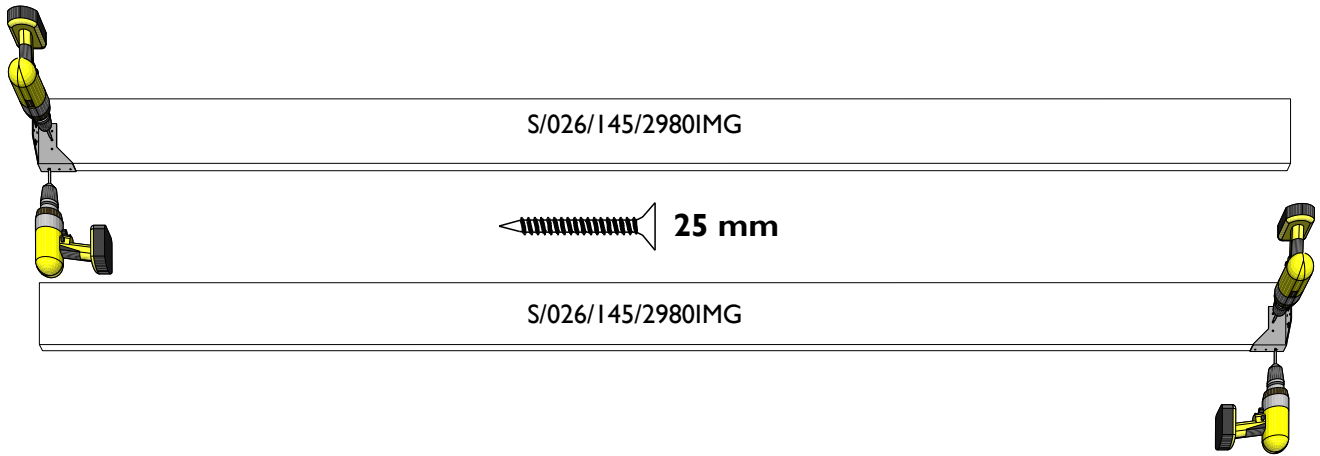

- 7. EN:** Attach the miter reinforcements 58992 IMG. Start with the rear posts; ensure that the posts are perfectly level and the beams are horizontal. Then, work your way toward the front. Secure the posts to the substrate (fixing materials not included). Ensure that the entire structure is square.

**DE:** Befestigen Sie die Gehrungsverstärkungen 58992 IMG. Beginnen Sie mit den hinteren Pfosten; stellen Sie sicher, dass die Pfosten perfekt im Lot stehen und die Balken waagrecht liegen. Arbeiten Sie sich dann nach vorne vor. Befestigen Sie die Pfosten am Untergrund (Befestigungsmaterialien nicht im Lieferumfang enthalten). Achten Sie darauf, dass die gesamte Konstruktion rechtwinklig ausgerichtet ist.

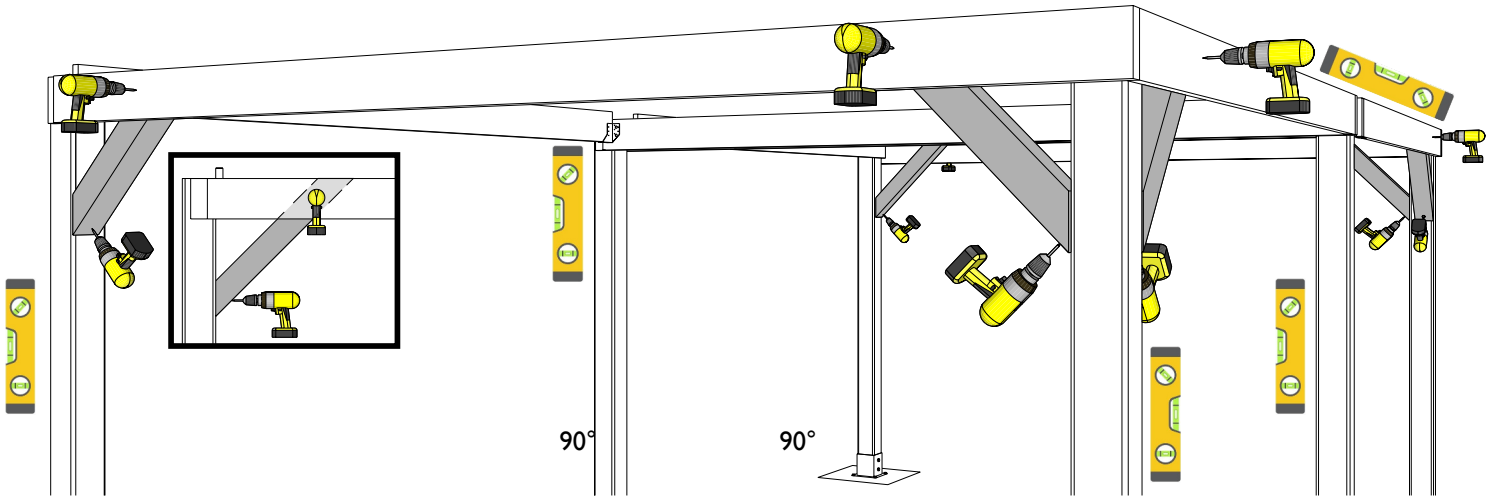

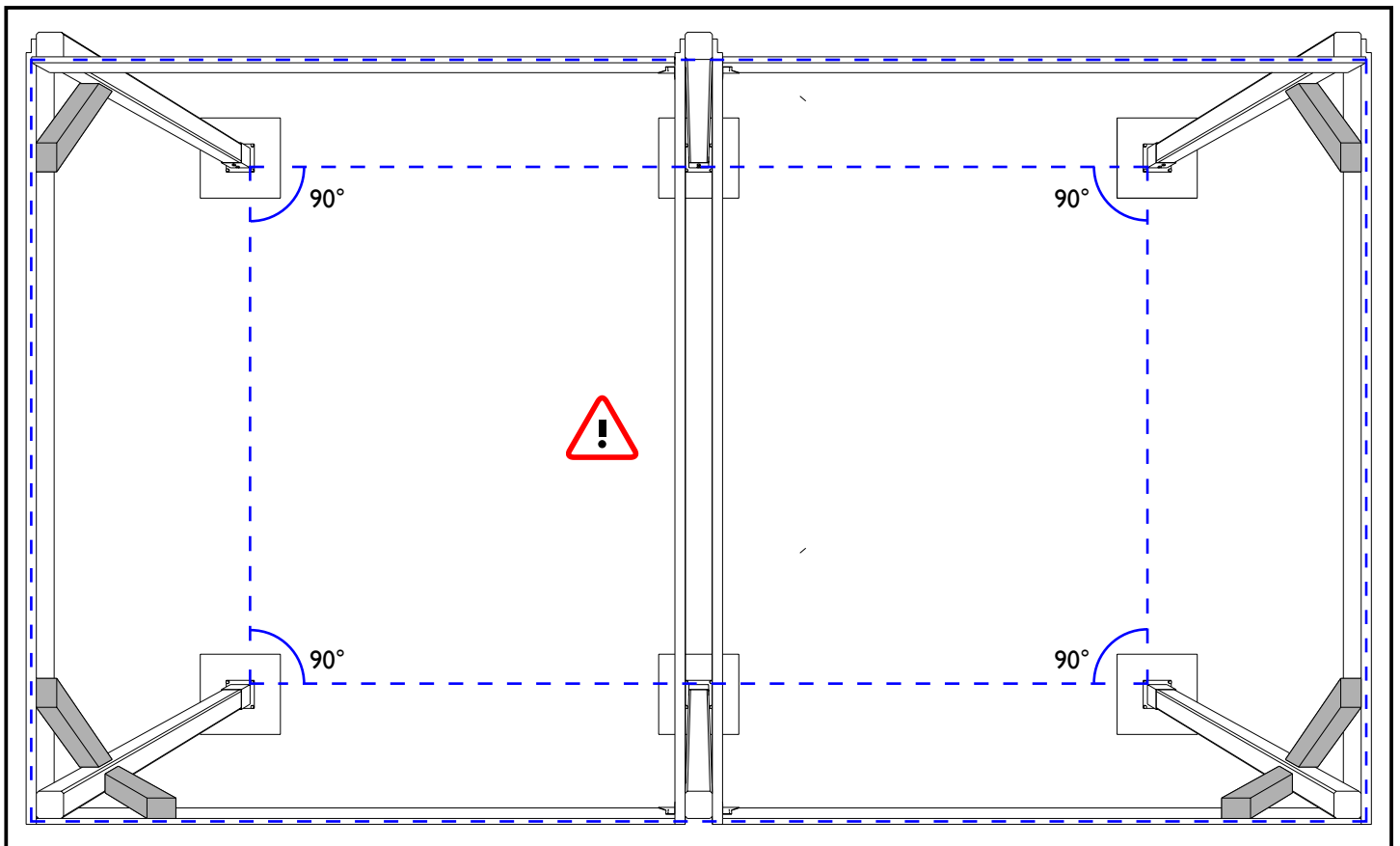

**2x 100 mm**  
 per reinforcement - pro Verstärkung



**EN:** Assembly of the arches - **DE:** Montage der Bögen

**8. EN:** A: Attach the board S/015/118/0200IMG to 2 front beams 589901IMG at 140 mm from the end without a notch and flush at the bottom; pay attention to the position of the notch at the other end. The board covers the pre-drilled holes in the beam.  
 B: Use the pre-drilled holes as a template and drill through the board.  
 Repeat A and B on two more beams, but in mirror image.

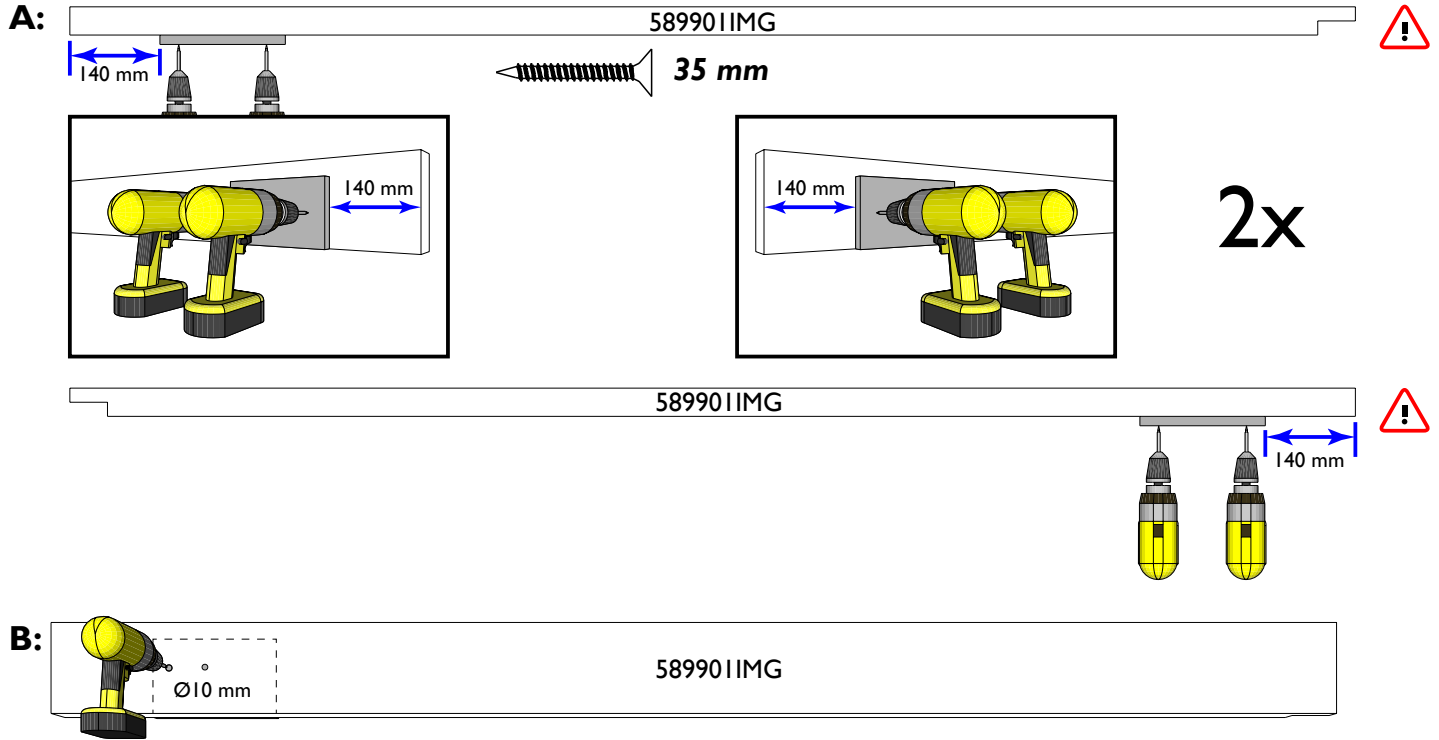
**DE:** A: Befestigen Sie an 2 vorderen Balken 589901IMG das Brettchen S/015/118/0200IMG in einem Abstand von 140 mm von der Stirnseite ohne Einkerbung und unten bündig; achten Sie auf die Position der Einkerbung am anderen Ende. Das Brettchen deckt die vorgebohrten Löcher im Balken ab.  
 B: Nutzen Sie die vorgebohrten Löcher als Schablone und bohren Sie durch das Brettchen hindurch.  
 Wiederholen Sie A und B an zwei weiteren Balken, jedoch spiegelbildlich.



**9. EN:** Attach an arch ARCH/2150/1830IMG to a left and a right beam on the side of the board mounted in the previous step. Use the carriage bolts with washer and nut, but do not tighten them completely yet.

**DE:** Befestigen Sie an einem linken und einem rechten Balken einen Bogen ARCH/2150/1830IMG an der Seite des im vorherigen Schritt montierten Brettchens. Verwenden Sie die Schlossschrauben mit Unterlegscheibe und Mutter, ziehen Sie diese jedoch noch nicht ganz fest.

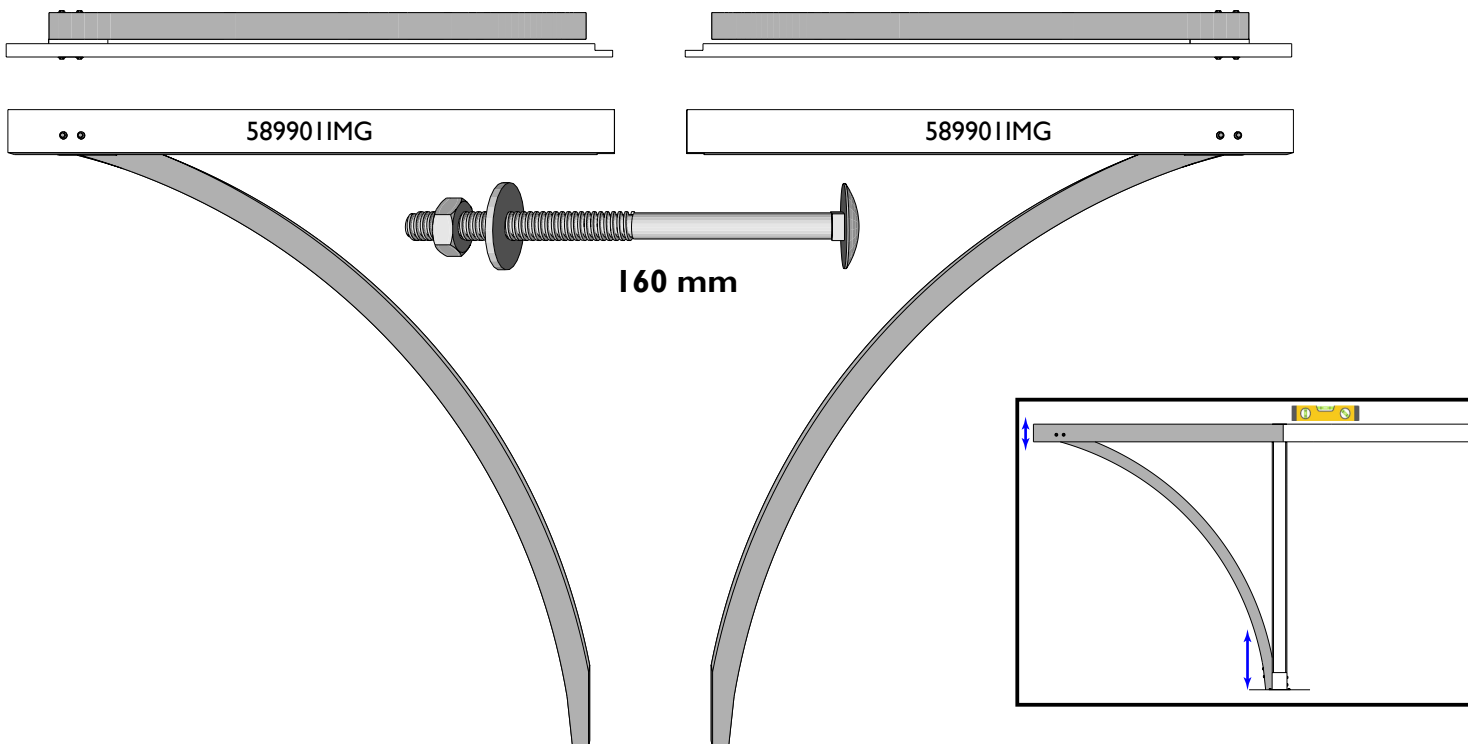

**10. EN:** Attach the beam-arch combination to the 2 outermost posts. Adjust the height of the arch on the post so that the beam is perfectly horizontal, and secure it with 2 lag bolts and a washer. Pre-drill with a 7 mm diameter drill bit.

**DE:** Befestigen Sie die Balken-Bogen-Kombination an den 2 äußeren Pfosten. Justieren Sie die Höhe des Bogens am Pfosten so, dass der Balken perfekt waagrecht liegt, und befestigen Sie ihn mit 2 Sechskant-Holzschrauben und einer Unterlegscheibe. Bohren Sie mit einem 7-mm-Bohrer vor.

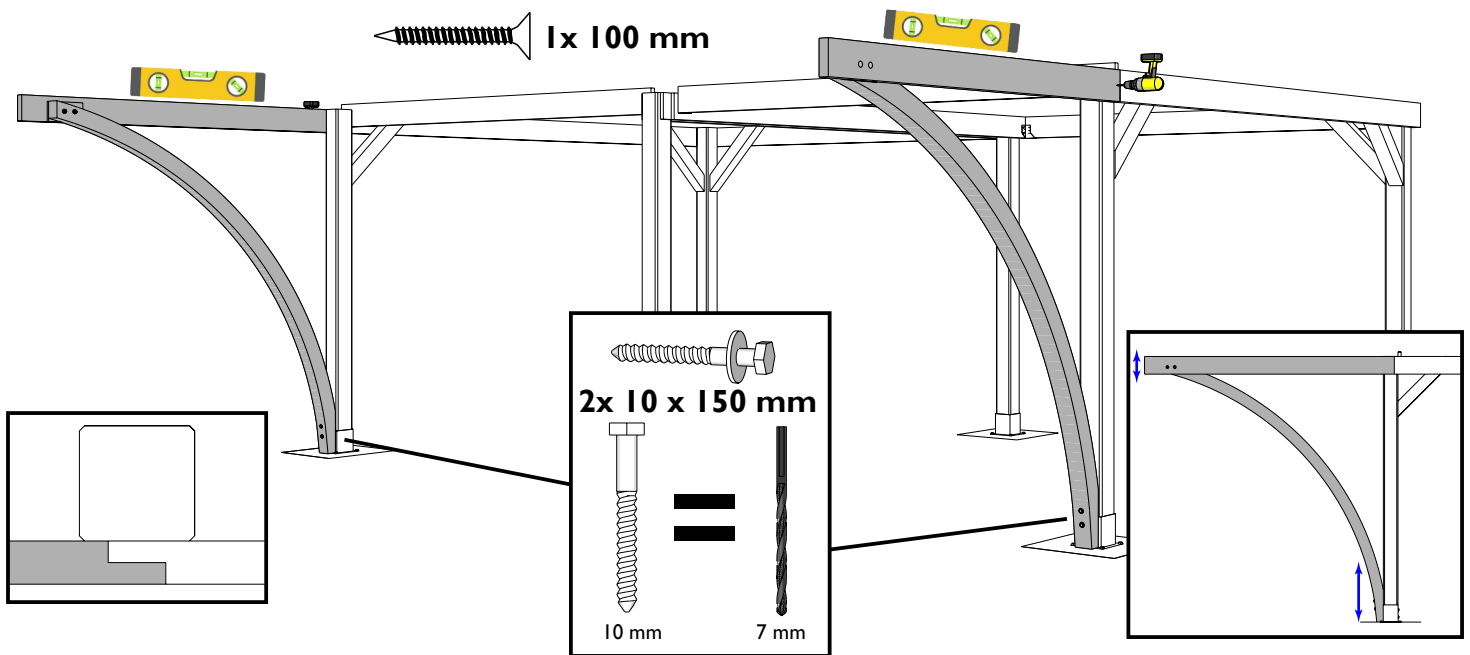

**11. EN:** Attach a left and a right beam with the board mounted in step 8 against the last arch ARCH/2150/1830IMG. Use the carriage bolts with washer and nut, but do not tighten them completely yet.

**DE:** Befestigen Sie links und rechts einen Balken mit dem in Schritt 8 montierten Brettchen gegen den letzten Bogen ARCH/2150/1830IMG. Verwenden Sie die Schlossschrauben mit Unterlegscheibe und Mutter, ziehen Sie diese jedoch noch nicht ganz fest.

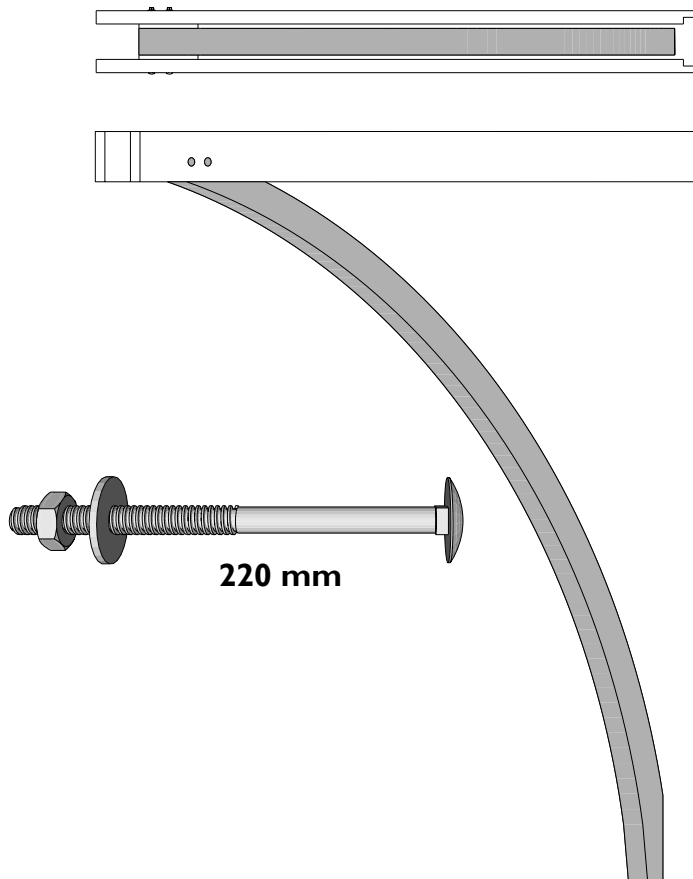

**12. EN:** Attach the beam-arch combination to the center post. Adjust the height of the arch on the post so that the beam is perfectly horizontal and secure it with 2 lag bolts and a washer. Pre-drill with a 7 mm diameter drill bit.

**DE:** Befestigen Sie die Balken-Bogen-Kombination am mittleren Pfosten. Justieren Sie die Höhe des Bogens am Pfosten so, dass der Balken perfekt waagrecht liegt, und befestigen Sie ihn mit 2 Sechskant-Holzschrauben und einer Unterlegscheibe. Bohren Sie mit einem 7-mm-Bohrer vor.

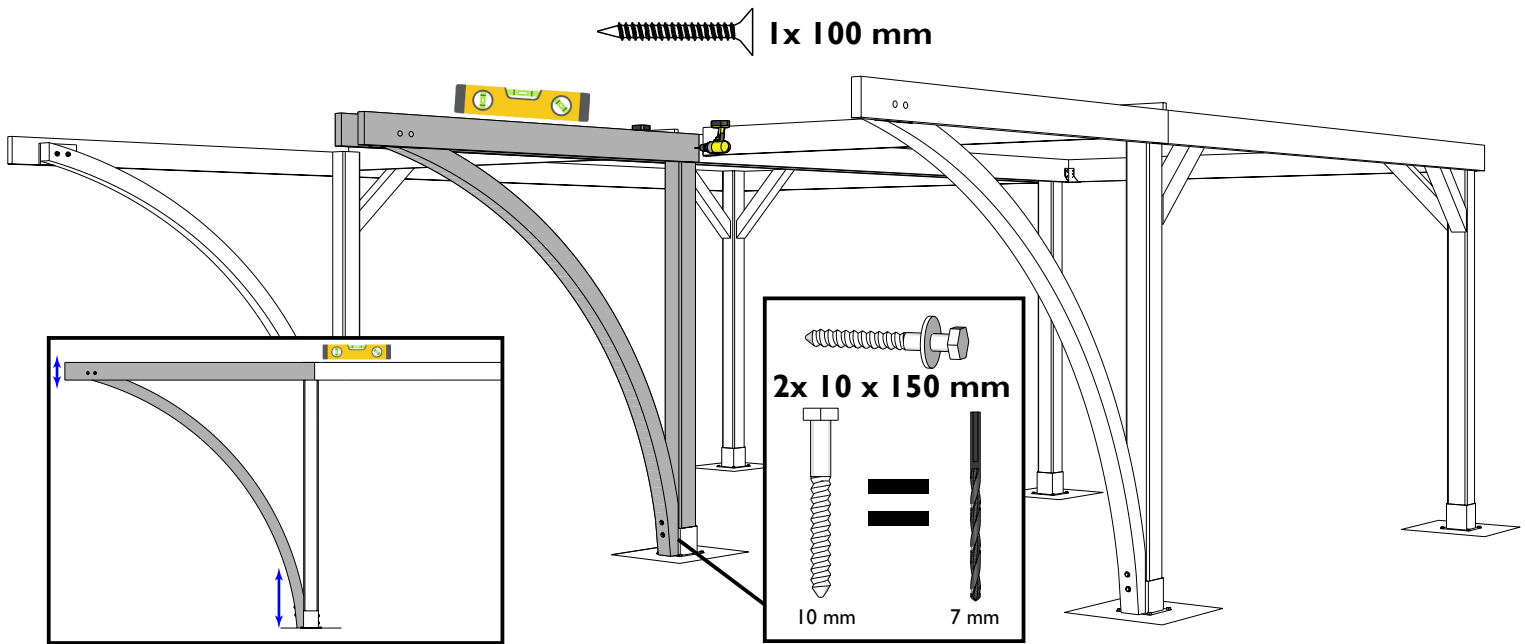

**13. EN:** Mount a half joist hanger 300033/4 on both ends of two cross beams S/026/145/2980IMG. Mount the cross beam between the front longitudinal beams with the arch; ensure it is flush with the end of the longitudinal beam at the front and let it protrude 60 mm above the longitudinal beams.

**DE:** Montieren Sie an beiden Enden von zwei Querbalken S/026/145/2980IMG einen halben Balkenschuh 300033/4. Montieren Sie den Querbalken zwischen den vorderen Längsbalken mit Bogen; achten Sie darauf, dass dieser an der Vorderseite bündig mit dem Ende des Längsbalkens abschließt und lassen Sie ihn 60 mm über die Längsbalken hinausragen.

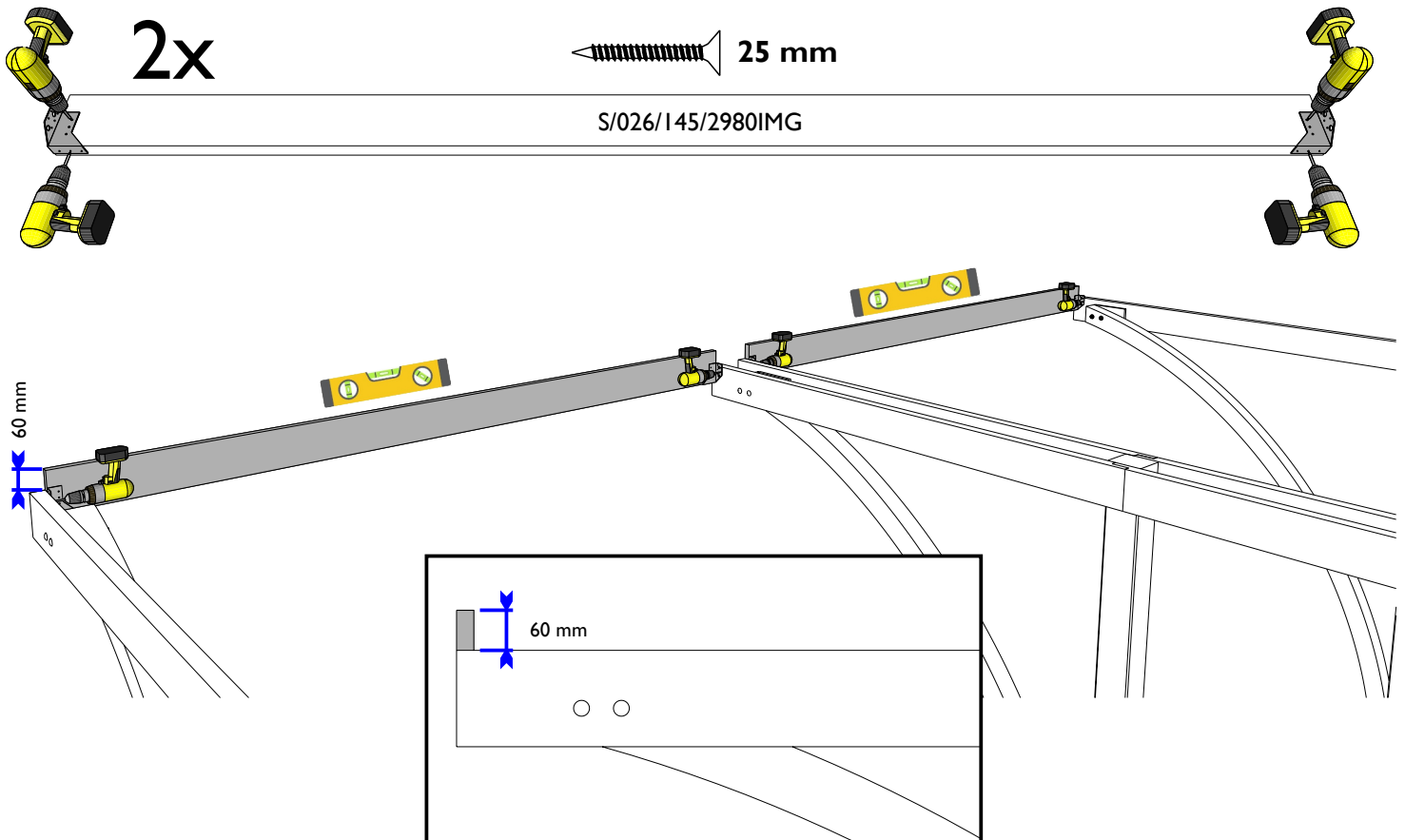

**14. EN:** Check one last time if everything is perfectly level and square. Secure the longitudinal beams and miter reinforcements once more with lag bolts and washers. Pre-drill with a 5 mm drill bit to prevent the wood from splitting.

**DE:** Kontrollieren Sie ein letztes Mal, ob alles perfekt im Lot und rechtwinklig ausgerichtet ist. Befestigen Sie die Längsbalken und Gehrungsverstärkungen zusätzlich mit Sechskant-Holzschrauben und Unterlegscheiben. Bohren Sie mit einem 5-mm-Bohrer vor, um ein Spalten des Holzes zu verhindern.

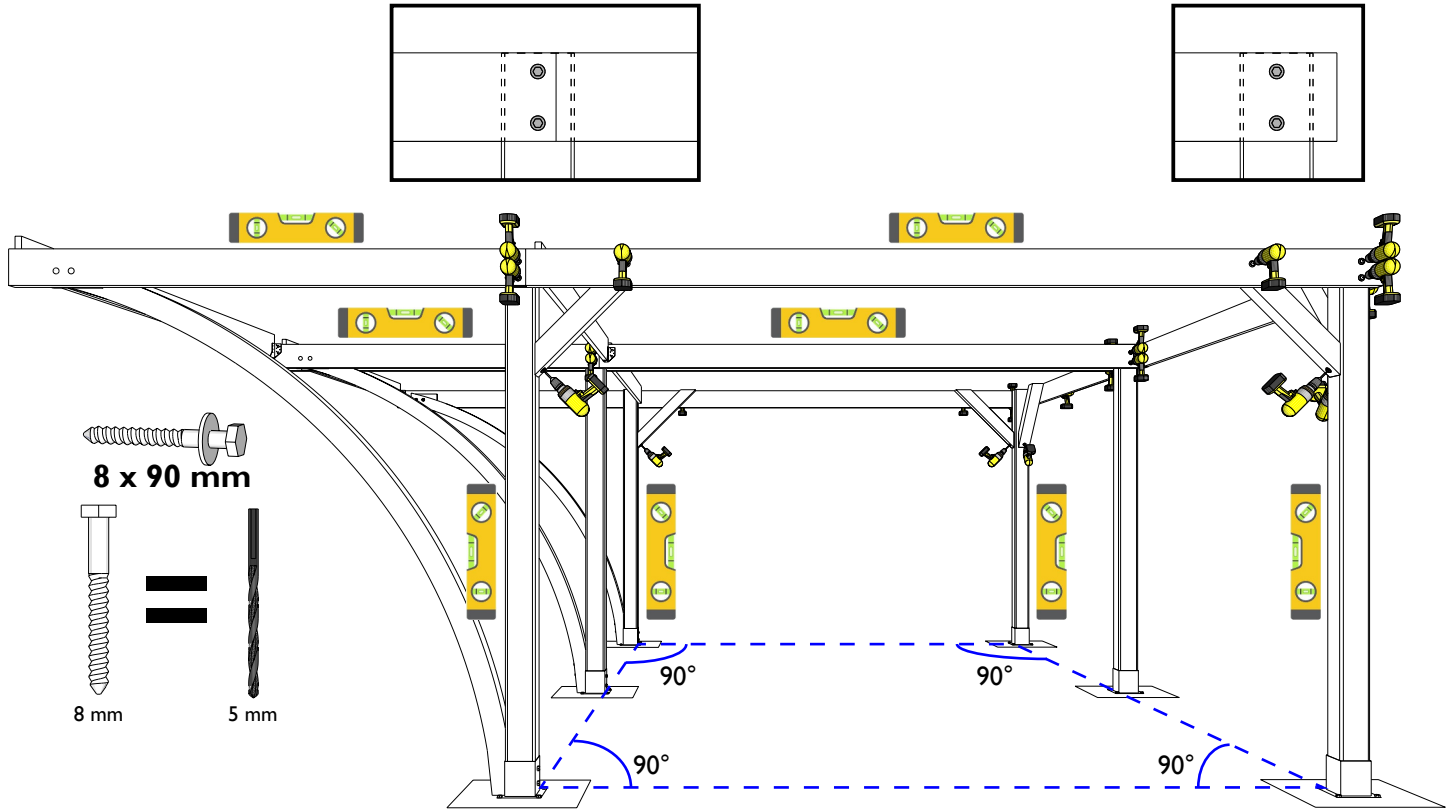

**15. EN:** Mount a U-joist hanger 300036 to the ends of the remaining cross beams S/026/145/2980IMG.

**DE:** Montieren Sie an den Enden der übrigen Querbalken S/026/145/2980IMG einen U-Balkenschuh 300036.

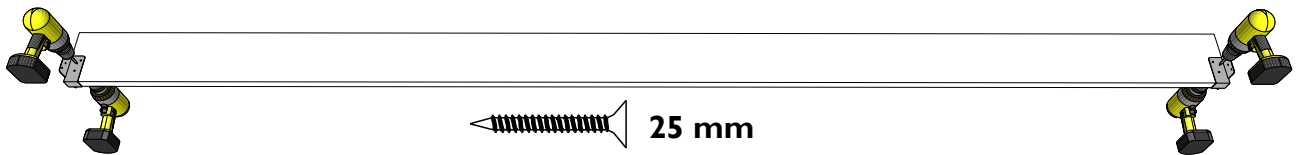

**16. EN:** Now attach the cross beams S/026/145/2980IMG with joist hangers. Observe the diagram below for the spacing and the height at which they sit above the beams. Check that the cross beams are level.

**DE:** Befestigen Sie nun die Querbalken S/026/145/2980IMG mit Balkenschuhen. Beachten Sie das untenstehende Schema für den Zwischenabstand und die Höhe, in der sie über den Balken sitzen. Überprüfen Sie, ob die Querbalken waagrecht liegen.

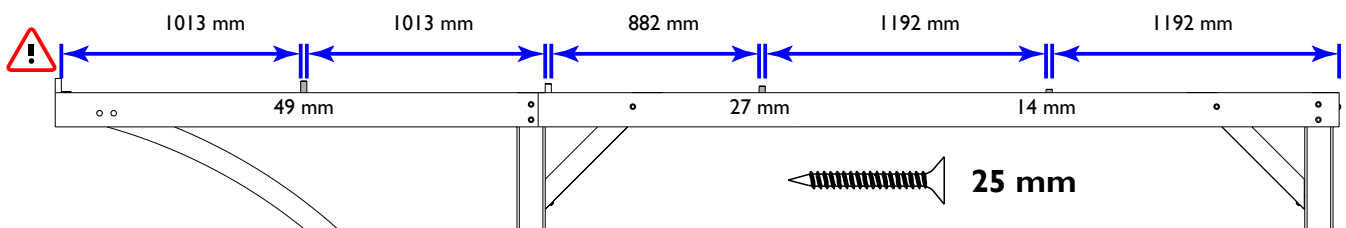

- 17. EN:** Attach the decorative strips S/019/145/2550IMG and S/019/145/2950IMG to the longitudinal beams. Mount the longest one at the front, flush with the front of the longitudinal beam. The decorative strips protrude 110 mm above the longitudinal beams.

**DE:** Befestigen Sie die Zierleisten S/019/145/2550IMG und S/019/145/2950IMG an den Längsbalken. Montieren Sie die längste vorne, bündig mit der Vorderseite des Längsbalkens. Die Zierleisten ragen 110 mm über die Längsbalken hinaus.

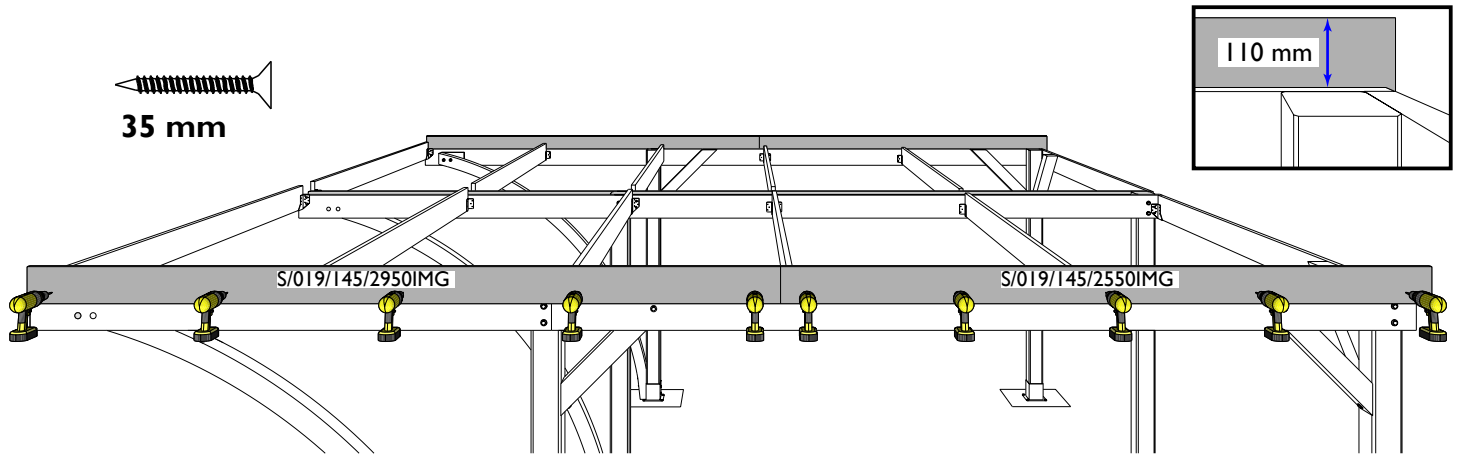

- 18. EN:** Attach the decorative strip S/019/145/2050IMG to the cross beam at the front. The decorative strip protrudes 50 mm above the cross beam.

Also attach the decorative strips to each other at the corners on the sides. Pre-drill to prevent splitting.

**DE:** Befestigen Sie vorne die Zierleiste S/019/145/2050IMG am Querbalken. Die Zierleiste ragt 50 mm über den Querbalken hinaus. Befestigen Sie die Zierleisten an den Seiten auch an den Ecken miteinander. Bohren Sie vor, um ein Splintern zu vermeiden.

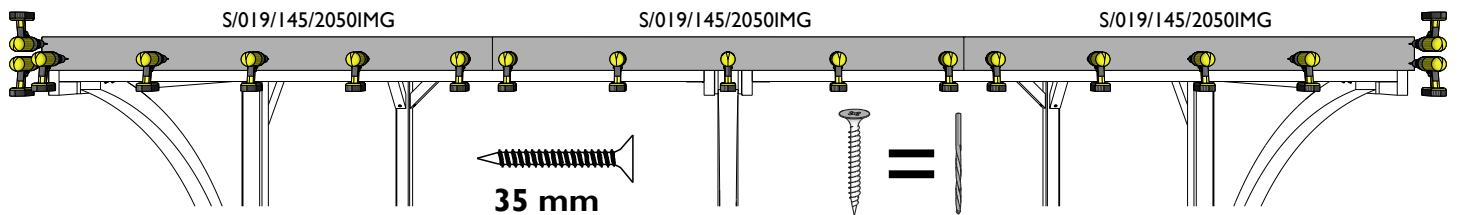

- 19. EN:** Place a short roof sheet on the rear 3 cross beams, up against the longitudinal beam. The front of the sheet should be flush with the connection between the 2 decorative strips.

**DE:** Legen Sie eine kurze Dachplatte auf die hinteren 3 Querbalken, direkt an den Längsbalken. Die Vorderseite der Platte schließt bündig mit der Verbindung zwischen den 2 Zierleisten ab.

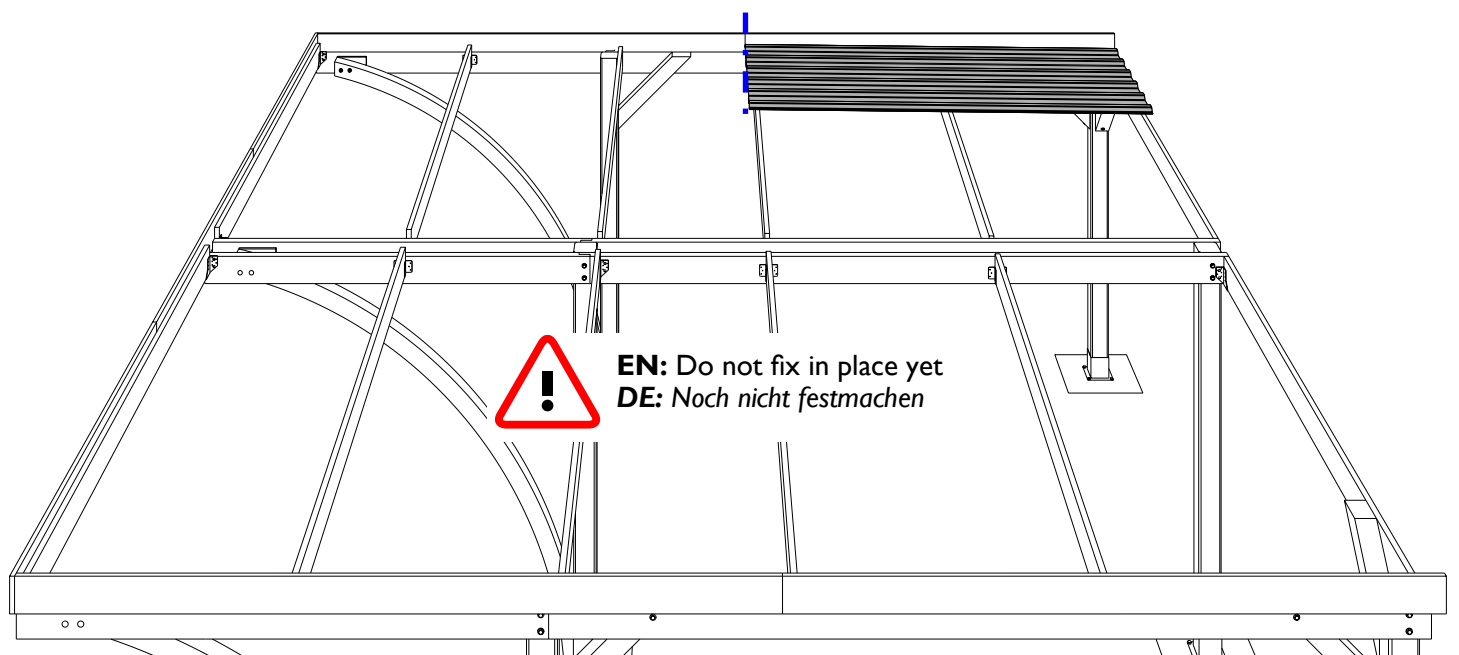

- 20. EN:** Place a long roof sheet on the front 4 cross beams. Overlap the first sheet placed and position the front against the front decorative strip.  
 Check once more if the entire construction is perfectly vertical and square. After mounting the roof sheets, this can no longer be adjusted!  
 Secure with screws and caps. Screw every corrugation to the outermost and middle cross beams. For the intermediate cross beams, only screw at the outer edges of the sheet and on the 2 middle corrugations.  
 Do not screw in places where the next sheets must overlap yet. Always screw on the crest of the corrugation, not in the valley.  
 Apply silicone (not included) where the sheets overlap.

**DE:** Legen Sie eine lange Dachplatte auf die vorderen 4 Querbalken. Überlappen Sie die zuerst platzierte Platte und legen Sie die Vorderseite gegen die vordere Zierleiste.  
 Kontrollieren Sie nochmals, ob die gesamte Konstruktion perfekt vertikal und rechteckig steht. Nach der Montage der Dachplatten kann dies nicht mehr angepasst werden!  
 Befestigen Sie diese mit Schrauben und Kappen. Schrauben Sie jede Welle an den äußersten und den mittleren Querbalken fest. Bei den dazwischenliegenden Querbalken schrauben Sie nur an den Außenseiten der Platte und auf den 2 mittleren Wellungen.  
 Schrauben Sie noch nicht an den Stellen, an denen die nächsten Platten überlappen müssen. Schrauben Sie immer auf dem Wellenberg, nicht im Wellental.  
 Tragen Sie Silikon (nicht im Lieferumfang enthalten) dort auf, wo die Platten einander überlappen.

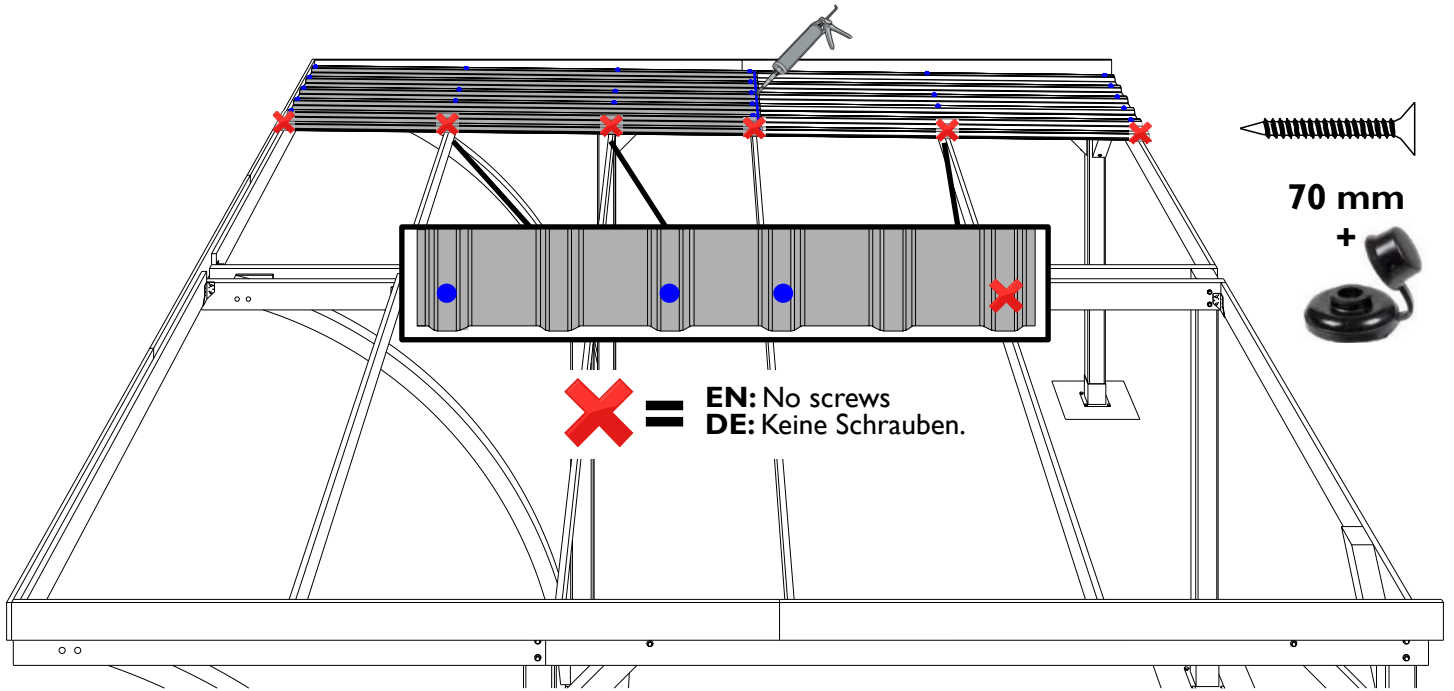

- 21. EN:** Place and secure a new row of 2 sheets, overlapping by 1 rib each time, and screw them down.  
 Do not screw in the areas where the next row of sheets must overlap.  
 Repeat this until the penultimate row is secured.

**DE:** Platzieren und befestigen Sie eine neue Reihe von 2 Platten, lassen Sie jeweils 1 Rippe überlappen und schrauben Sie diese fest.  
 Schrauben Sie noch nicht dort, wo die nächste Plattenreihe überlappen muss.  
 Wiederholen Sie dies, bis die vorletzte Reihe befestigt ist.

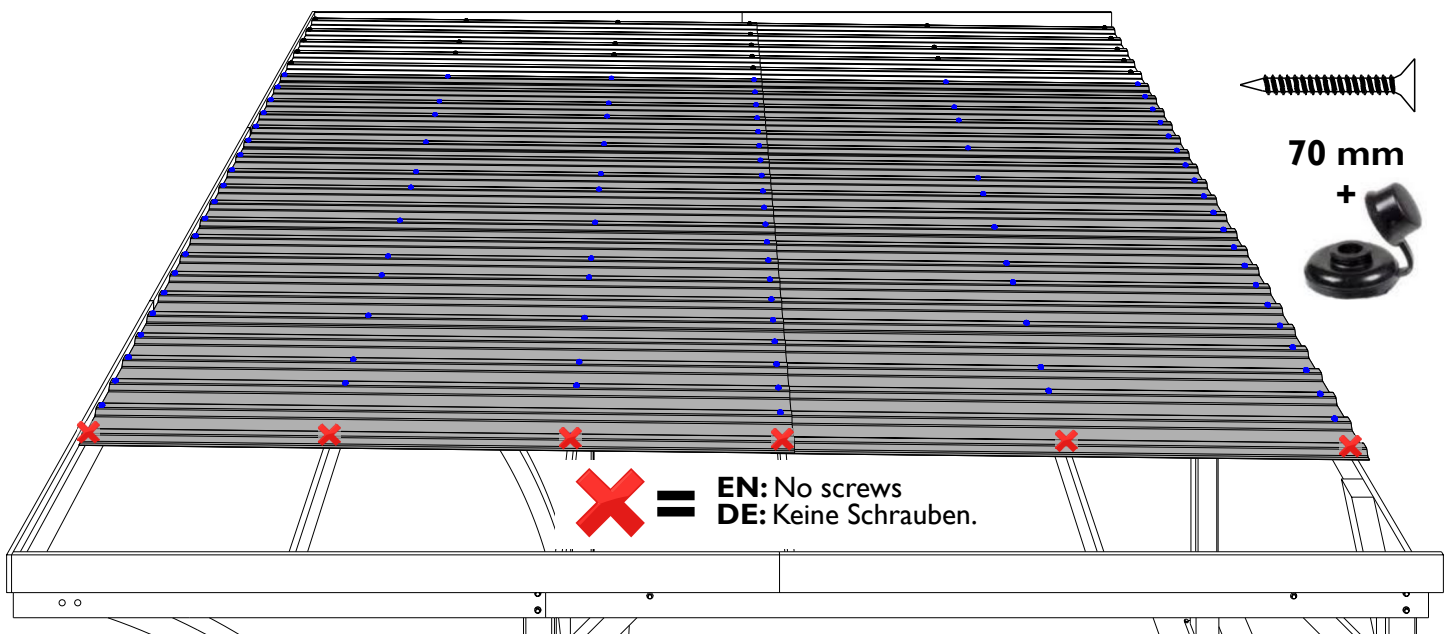

**22.** EN: Place and secure the last row of sheets. Measure and saw the sheets to the correct width.

DE: Platzieren und befestigen Sie die letzte Plattenreihe. Messen und sägen Sie die Platten auf die richtige Breite zu.

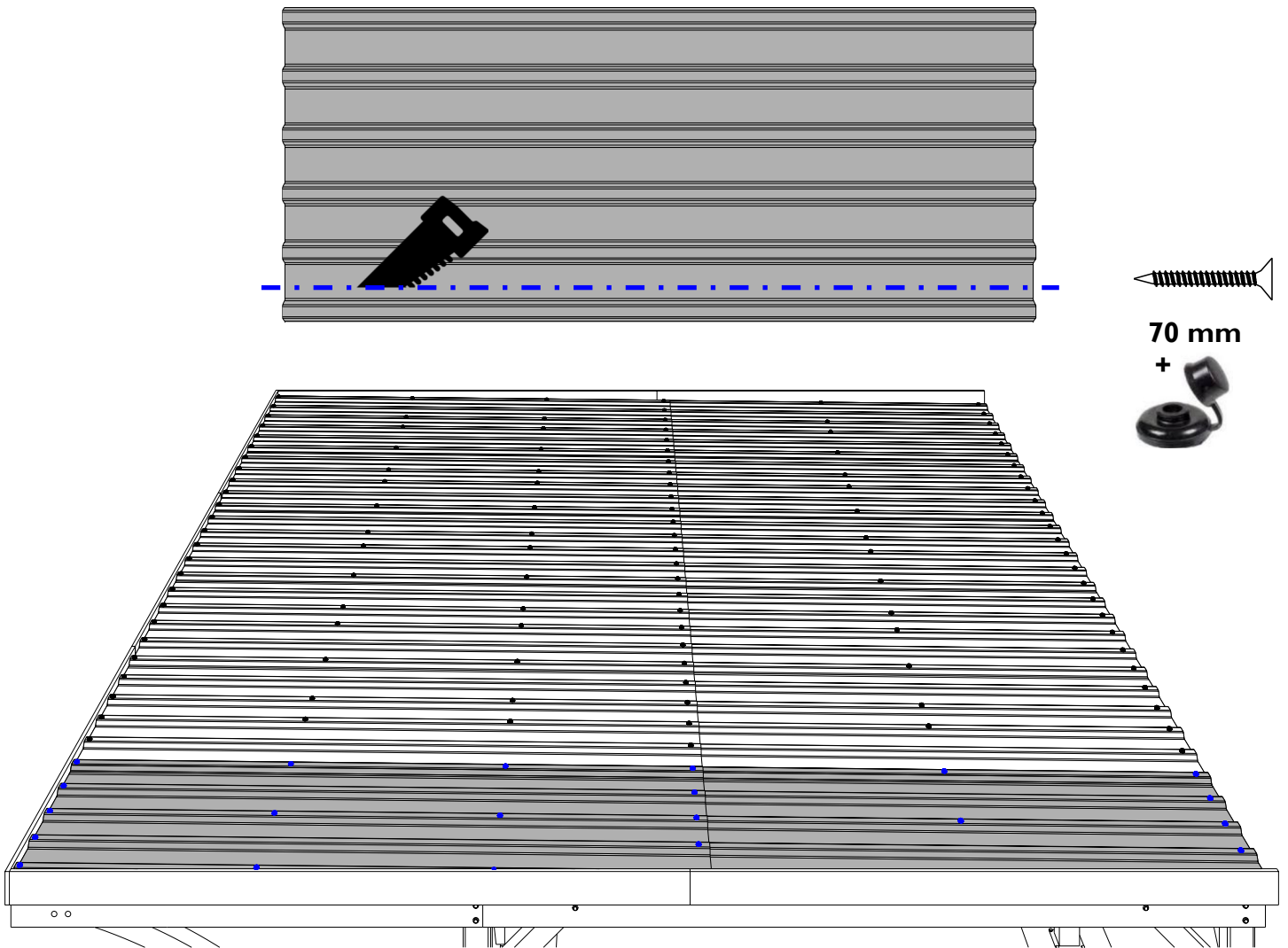

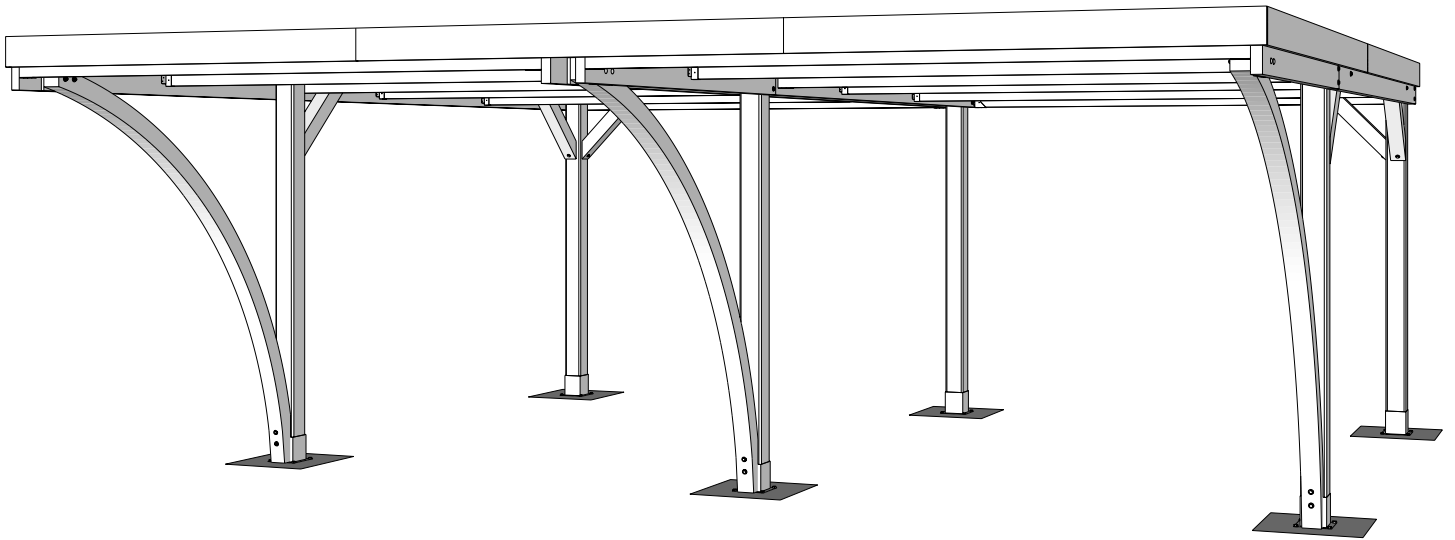

## EN: WARRANTY

The product is made of wood, a natural material which, given its outdoor location, will continue to 'live' and therefore requires ongoing attention. Assembly, treatment and anchoring are carried out by or on behalf of the customer. Gardenas is responsible for and provides a warranty on the product and its components themselves, not on the consequences of incorrect assembly, missing or inadequate anchoring, or incorrect or inadequate maintenance.

### How long?

Unless otherwise stated, Gardenas provides a 5-year warranty on its products. Hardware of fittings are covered by a 2-year warranty. For products sold as pressure-impregnated, there is an extended 10-year warranty against rot, mould and insect damage on the wooden components. The warranty period begins on the date of purchase.

### What is covered by the warranty?

- The structural concept of the product for safe and normal use.
- The correctness of the parts in terms of quantity and shape upon delivery. Any discrepancies must be reported no later than 14 days after delivery.
- The warranty is limited to the replacement of defective, damaged or unusable parts.

### What is not covered by the warranty?

- Costs of (re)installation, production, assembly and treatment.
- Parts that are no longer in their original condition or defective parts that were installed nonetheless.
- Minor variations in the natural material that do not compromise stability (e.g. knots, cracks, discolouration, slight deformation).
- Parts with cracks caused by exposure to the weather conditions.
- Damage due to not strictly following the instructions, careless use, or a poor foundation.
- Damage due to insufficient treatment or improper handling during transport/storage not managed by Gardenas.
- Damage caused by third parties, animals, insects (except in case of impregnation) and termites.
- Natural ageing or discolouration of the product.
- Damage caused by a roof load (e.g. snow) exceeding 50 kg/m<sup>2</sup>.
- Direct or indirect damage to items and materials stored in or under the product.
- Consequences of force majeure: storms, natural disasters, floods, vandalism, etc.

**Availability of parts:** Gardenas guarantees the availability of all parts, or a fully equivalent alternative for each part, for up to 5 years after purchase of the product, regardless of whether the part is still under warranty or not. Gardenas will make every effort to make any replacement parts available as soon as possible. Gardenas will deliver the parts in the same way and to the same location as where the original product was delivered.

## DE: GARANTIE

*Das Produkt ist aus Holz gefertigt, einem Naturprodukt, das aufgrund seiner Aufstellung im Freien immer „arbeitet“ und daher dauerhafte Pflege erfordert. Die Montage, die Behandlung und die Verankerung werden vom Kunden oder in dessen Auftrag ausgeführt. Gardenas ist für das Produkt und die Teile selbst verantwortlich und gewährt hierauf Garantie, jedoch nicht auf die Folgen einer fehlerhaften Montage, fehlender oder*

### Wie lange?

*Sofern nicht anders angegeben, gewährt Gardenas 5 Jahre Garantie auf seine Produkte. Auf Beschlagteile gilt eine Garantie von 2 Jahren. Für Produkte, die druckimprägniert verkauft werden, gilt eine verlängerte Garantie von 10 Jahren gegen Fäulnis, Schimmel und Insektenbefall auf die Holzteile. Die Garantiezeit beginnt ab dem Kaufdatum.*

### Was fällt unter die Garantie?

- *Das strukturelle Konzept des Produkts für einen sicheren und normalen Gebrauch.*
- *Die Richtigkeit der Teile in Anzahl und Form bei Lieferung. Etwaige Abweichungen müssen spätestens 14 Tage nach Lieferung gemeldet werden.*
- *Die Garantie beschränkt sich auf den Ersatz defekter, beschädigter oder unbrauchbarer Teile.*

### Was fällt nicht unter die Garantie?

- *Kosten für (Neu-)Installation, Produktion, Montage und Behandlung.*
- *Teile, die sich nicht mehr in ihrem ursprünglichen Zustand befinden, oder defekte Teile, die dennoch installiert wurden.*
- *Geringfügige Abweichungen des natürlichen Materials, die die Stabilität nicht beeinträchtigen (z. B. Äste, Risse, Verfärbungen, leichte Verformungen).*
- *Teile mit Rissen aufgrund von Witterungseinflüssen.*
- *Schäden durch Nichtbeachtung der Montageanleitung, unsachgemäßen Gebrauch oder ein schlechtes Fundament.*
- *Schäden durch unzureichende Behandlung oder während des Transports/der Lagerung, die nicht von Gardenas verwaltet wurden.*
- *Schäden durch Dritte, Tiere, Insekten (außer bei Imprägnierung) und Termiten.*
- *Natürliche Alterung oder Verfärbung des Produkts.*
- *Schäden, die durch eine Dachlast (z. B. Schnee) von mehr als 50 kg/m<sup>2</sup> verursacht werden.*
- *Direkte oder indirekte Schäden an Artikeln und Materialien, die im oder unter dem Produkt gelagert sind.*
- *Folgen höherer Gewalt: Sturm, Naturkatastrophen, Überschwemmungen, Vandalismus, ...*

**Verfügbarkeit von Ersatzteilen:** Gardenas garantiert die Verfügbarkeit aller Ersatzteile oder einer geeigneten Alternative für jedes Ersatzteil bis zu 5 Jahre nach Kauf des Produkts, unabhängig davon, ob das Ersatzteil noch unter die Garantie fällt oder nicht. Gardenas unternimmt alle Anstrengungen, um eventuelle Ersatzteile so schnell wie möglich bereitzustellen. Gardenas liefert die Ersatzteile auf die gleiche Weise und an denselben Ort, an dem das Originalprodukt geliefert wurde.